

Manuel d'utilisation

ProxiMate™ Essential



Empreinte

Identification du produit :
Manuel d'utilisation (Original) ProxiMate™ Essential
11594743

Date de publication : 10.2025

Version A

BÜCHI Labortechnik AG
Meierseggrasse 40
CH-9230 Flawil
E-mail : quality@buchi.com

BÜCHI se réserve le droit d'apporter les modifications qui seront jugées nécessaires au manuel à la lumière de l'expérience acquise, notamment en termes de structure, d'illustrations et de détails techniques.

Ce manuel est protégé par des droits d'auteur. Il est interdit de reproduire, de diffuser ou d'utiliser les informations qu'il contient à des fins commerciales ou de les rendre accessibles à des tiers. Il est également interdit de fabriquer des composants, quels qu'ils soient, à l'appui de ce manuel, sans autorisation écrite préalable.

Table des matières

1	À propos de ce document	6
1.1	Avertissements de ce document	6
1.2	Symboles	6
1.2.1	Symboles d'avertissement	6
1.2.2	Mentions et symboles	7
1.3	Marques commerciales	7
2	Sécurité	8
2.1	Utilisation appropriée	8
2.2	Utilisation autre que celle prévue	8
2.3	Qualification du personnel	8
2.4	Risques résiduels	9
2.4.1	Bris de verre et de plexiglas	9
2.4.2	Pannes en cours de fonctionnement	9
2.4.3	Contamination par maliciels due à des raccordements à d'autres équipements ou réseaux	9
2.4.4	Perte de données	9
2.5	Équipements de protection individuelle	10
2.6	Modifications	10
3	Description du produit	11
3.1	Description du fonctionnement	11
3.2	Option de présentation des échantillons	11
3.3	Modes de mesure	12
3.3.1	Mode Réflexion diffuse	12
3.3.2	Mode Transflexion	12
3.4	Configuration	13
3.4.1	Vue de face	13
3.4.2	Vue de derrière	14
3.4.3	Emplacement de la plaque signalétique	14
3.5	Contenu de la livraison	15
3.6	Plaque signalétique	15
3.7	Caractéristiques techniques	15
3.7.1	ProxiMate™ Essential	15
3.7.2	Conditions ambiantes	16
3.7.3	Matériaux	16

4	Fonctionnement	17
4.1	Disposition du logiciel.....	17
4.2	Barre de fonctions	18
4.3	Barre de menu	19
4.3.1	Menu Démarrer.....	20
4.3.2	Menu Historique.....	23
4.3.3	Menu Application	25
4.3.4	Menu Outils.....	26
4.4	Barre d'état.....	28
4.5	Connexion en mode Administrateur	29
4.6	Modification d'une application	29
4.6.1	Création d'une nouvelle application	29
4.6.2	Modification de l'alias d'une application.....	30
4.6.3	Modification du mode de mesure d'une application.....	31
4.6.4	Modification de la présentation des échantillons d'une application	31
4.6.5	Saisie d'une description pour une application.....	32
4.6.6	Modification de la rotation d'une application	33
4.6.7	Modification de la durée des mesures d'une application	33
4.6.8	Saisie d'une procédure de fonctionnement standard (SOP) pour une application	34
4.6.9	Modification de la capacité de sélection d'une application	34
4.7	Suppression d'une application	35
4.8	Modification d'une propriété	36
4.8.1	Création d'une nouvelle propriété	36
4.8.2	Modification du nom d'une propriété.....	36
4.8.3	Modification de l'alias d'une propriété.....	37
4.8.4	Modification de l'ordre de tri d'une propriété.....	37
4.8.5	Modification du type de prédiction d'une propriété	38
4.8.6	Modification de la gamme de longueur d'onde initiale (modèle de calibration uniquement)	42
4.8.7	Modification de la valeur post-prédite (modèle de calibration uniquement).....	43
4.8.8	Modification de la base de calibration (modèle de calibration uniquement)	44
4.8.9	Modification de la base d'affichage (modèle de calibration uniquement)	45
4.8.10	Modification de la formule (propriétés calculées uniquement).....	45
4.8.11	Modification de l'observateur (couleur uniquement)	46
4.8.12	Modification de l'illuminant (couleur uniquement).....	46
4.8.13	Modification de la valeur métrique (couleur uniquement)	47
4.8.14	Modification de l'élément métrique (couleur uniquement)	48
4.8.15	Modification des positions décimales d'une propriété.....	48
4.8.16	Modification de l'unité d'une propriété	49
4.8.17	Modification du biais d'une propriété	49
4.8.18	Modification de la pente d'une propriété	50
4.8.19	Modification de la Mahalanobis d'une propriété (modèle de calibration uniquement)	50
4.8.20	Modification de la cible d'une propriété.....	51
4.8.21	Modification de la limite maximale d'une propriété	51
4.8.22	Modification de la limite minimale d'une propriété	52
4.8.23	Modification de la tolérance maximale d'une propriété.....	52
4.8.24	Modification de la tolérance minimale d'une propriété.....	53
4.9	Suppression d'une propriété	53
4.10	Saisie des valeurs de référence.....	54
4.10.1	Importation de valeurs de référence par le biais d'un modèle Excel	54
4.11	Importation de valeurs de référence par le biais d'un modèle Excel.....	56
4.12	Exécution d'AutoCal pour créer ou mettre à jour des calibrations	57
4.12.1	Ouverture du résumé de la calibration pour rechercher des informations statistiques	58
4.13	Importation et exportation	59
4.13.1	Exportation des données de mesure	59
4.13.2	Importation des données de l'application.....	61

4.13.3	Exportation des données de l'application	62
4.14	Création de rapports	62
4.14.1	Création d'un rapport sur un seul échantillon	62
4.14.2	Création d'un rapport sur plusieurs échantillons de la même application	63
4.14.3	Création d'un rapport sur tous les échantillons de la même application	64
4.14.4	Accès aux fichiers de données créés	65
4.15	Réalisation d'une mesure.....	66
4.15.1	Préparation de l'instrument.....	66
4.15.2	Lancement des mesures.....	66
4.15.3	Fin des mesures	67
4.15.4	Fermeture du logiciel	67
5	Transport et stockage.....	68
5.1	Transport.....	68
5.2	Stockage	68
5.3	Levage de l'instrument	68
6	Installation	69
6.1	Avant installation	69
6.2	Site d'installation	69
6.3	Raccordements électriques.....	69
6.4	Paramètres du logiciel.....	70
6.4.1	Demande de licence d'un logiciel ou d'une application	70
6.4.2	Importation de licence.....	71
6.4.3	Calibration d'un vecteur de correction des données de base (BCV)	72
6.4.4	Importation de données de référence normalisées.....	75
6.4.5	Modification de la langue du logiciel	75
7	Nettoyage et entretien	76
7.1	Opérations de maintenance régulières	76
7.2	Remplacement des lampes.....	77
7.2.1	Remplacement de la lampe Up View.....	77
7.2.2	Confirmation du remplacement de la lampe	81
7.3	Réalisation des tests système.....	81
7.3.1	Réalisation d'un test Vecteur de correction des données de base	81
7.3.2	Réalisation d'un test système exhaustif.....	81
7.3.3	Réalisation d'un test système avancé.....	82
7.4	Réalisation d'une sauvegarde des données	82
8	Dépannage.....	83
8.1	Dépannage.....	83
8.2	Messages d'erreur	83
9	Retrait du service et mise au rebut	85
9.1	Mise hors service	85
9.2	Mise au rebut	85
9.3	Renvoi de l'instrument.....	85
10	Annexe	86
10.1	Résultats de mesure	86
10.2	Explication des types de fichiers et emplacement des dossiers	86
10.3	Règles de saisie d'une formule	87
10.4	Pièces de rechange et accessoires	88
10.4.1	Accessoires.....	88
10.4.2	Pièces de rechange	89

1 À propos de ce document

Ce manuel d'utilisation s'applique à toutes les variantes de l'instrument. Lisez ce manuel avant d'utiliser l'instrument et suivez les instructions pour garantir un fonctionnement sûr et sans problème.

Conservez ce manuel d'utilisation à des fins de référence et transmettez-le à tout utilisateur ou propriétaire ultérieur.

BÜCHI Labortechnik AG décline toute responsabilité pour les éventuels dommages, défauts et dysfonctionnements résultant de la non-observation du présent manuel d'utilisation.

Si vous avez des questions après avoir lu ce manuel d'utilisation :

► Contactez le service clientèle de BÜCHI Labortechnik AG.

<https://www.buchi.com/contact>

1.1 Avertissements de ce document

Les avertissements vous signalent les dangers pouvant survenir lors de la manipulation de l'instrument. Il existe quatre niveaux de danger, chacun identifiable par le mot-indicateur utilisé.





Mot-indicateur Signification

DANGER	Indique un danger impliquant un niveau de risque élevé pouvant entraîner la mort ou des blessures graves s'il n'est pas évité.
AVERTISSEMENT	Indique un danger impliquant un niveau de risque moyen pouvant entraîner la mort ou des blessures graves s'il n'est pas évité.
ATTENTION	Indique un danger impliquant un faible niveau de risque pouvant entraîner des blessures légères ou de gravité moyenne s'il n'est pas évité.
REMARQUE	Indique un danger pouvant entraîner des dommages matériels.

1.2 Symboles

Les symboles suivants figurent dans le présent manuel d'utilisation ou sur l'appareil.

1.2.1 Symboles d'avertissement

Symbole	Signification
	Avertissement général
	Éléments fragiles
	Surface chaude
	Tension électrique dangereuse
	Endommagement de l'instrument

1.2.2 Mentions et symboles



REMARQUE

Ce symbole signale des informations utiles et importantes.

- ☑ Ce pictogramme indique une condition devant être remplie avant de poursuivre.
- ▶ Ce pictogramme indique une instruction devant être exécutée par l'opérateur.
- ⇒ Ce pictogramme indique le résultat d'une instruction correctement exécutée.

Mentions	Explication
<i>Fenêtre</i>	Les fenêtres du logiciel sont indiquées ainsi.
<i>Onglets</i>	Les onglets de dialogue sont indiquées ainsi.
<i>Boîtes de dialogue</i>	Les boîtes de dialogue sont indiquées ainsi.
<i>[Boutons du programme]</i>	Les boutons de commande sont marqués ainsi.
<i>[Noms de champ]</i>	Les noms de champ sont marqués ainsi.
<i>[Menus / Points de menu]</i>	Les menus / points de menu sont marqués ainsi.
Affichages d'état	Les affichages d'état sont marqués ainsi.
Messages	Les messages sont indiqués ainsi.

1.3 Marques commerciales

Les noms de produits et les marques, déposées ou non, figurant dans ce document, sont utilisés uniquement à des fins d'identification et demeurent la propriété de leur détenteur respectif.

2 Sécurité

2.1 Utilisation appropriée

L'instrument a été pensé et conçu pour les laboratoires et les environnements de production. Il permet de déterminer la concentration de composants sélectionnés contenus dans une substance.

L'instrument peut être utilisé dans le cadre des tâches suivantes :

- Détermination des propriétés quantifiables d'un produit.

2.2 Utilisation autre que celle prévue

Toute utilisation autre que celle décrite au Utilisation appropriée et toute application non conforme aux caractéristiques techniques (consultez Chapitre 3.7 «Caractéristiques techniques», page 15) constitue une utilisation autre que celle prévue.

En particulier, les utilisations suivantes sont interdites :

- Utilisation de l'instrument dans des pièces qui nécessitent des instruments protégés contre les explosions.
- Utilisation d'échantillons susceptibles d'exploser ou de s'enflammer (p. ex. explosifs) en raison d'un choc, d'un frottement, de la chaleur ou de la formation d'étincelles.
- Utilisation d'échantillons dangereux ou nocifs pour la personne qui utilise l'instrument.

Le fabricant décline toute responsabilité en cas de mesures erronées induites par :

- des dysfonctionnements logiciels ou matériels ;
- une utilisation incorrecte ou une erreur de l'utilisateur ;
- un accès non autorisé par des tiers.

Ces types d'utilisation incorrecte ne sont couverts ni par la garantie ni par la responsabilité.

2.3 Qualification du personnel

Le personnel non qualifié n'est pas en mesure de reconnaître les risques et se trouve ainsi exposé à des dangers accrus.

L'utilisation de l'instrument est réservée au personnel de laboratoire dûment qualifié.

Ce manuel d'utilisation s'adresse aux publics suivants :

Utilisateurs

Les utilisateurs sont les personnes qui correspondent aux critères suivants :

- Ils ont été initiés à l'utilisation de l'instrument.
- Ils ont pris connaissance du contenu de ce manuel d'utilisation ainsi que des consignes de sécurité en vigueur et les appliquent.
- Grâce à leur formation et à leur expérience professionnelle, ils sont en mesure d'évaluer les risques associés à l'utilisation de l'instrument.

Opérateur

L'opérateur (généralement le responsable du laboratoire) est responsable des points suivants :

- L'instrument doit être dûment installé, mis en service, utilisé et entretenu.
- Seul un personnel suffisamment qualifié doit être chargé d'effectuer les tâches décrites dans le présent manuel d'utilisation.
- Le personnel doit respecter les exigences et réglementations locales en vigueur et travailler dans le respect des mesures de sécurité en tenant compte des risques.
- Tout incident impliquant la sécurité qui surviendrait pendant l'utilisation de l'instrument doit être signalé au fabricant (quality@buchi.com).

Techniciens de service BUCHI

Les techniciens de service agréés par BUCHI ont suivi des formations spécifiques et sont autorisés par BÜCHI Labortechnik AG à réaliser des interventions d'entretien et de réparation spéciales.

2.4 Risques résiduels

L'instrument a été développé et fabriqué en utilisant les dernières avancées technologiques. Néanmoins, des risques pour les personnes, les biens ou l'environnement peuvent survenir si l'instrument est utilisé de manière incorrecte. Des avertissements appropriés dans ce manuel signalent à l'utilisateur ces dangers résiduels.

2.4.1 Bris de verre et de plexiglas

Les bris de verre et de plexiglas peuvent provoquer de graves coupures. Les bris de verre ou de plexiglas peuvent s'introduire dans la production.

- ▶ Manipulez avec précaution les boîtes de Petri et les autres composants en verre et en plexiglas, en veillant à ne jamais les laisser tomber.
- ▶ À chaque utilisation, inspectez toujours visuellement les composants en verre et en plexiglas afin de détecter d'éventuels dommages.
- ▶ Arrêtez d'utiliser les composants en verre et en plexiglas endommagés.
- ▶ Portez toujours des gants de protection lors de l'élimination de morceaux de verre et de plexiglas.

2.4.2 Pannes en cours de fonctionnement

Si un instrument est endommagé, des bords coupants ou des fils électriques exposés peuvent entraîner des blessures.

- ▶ Vérifiez régulièrement l'instrument afin de détecter tout dommage visible.
- ▶ En cas de panne, éteignez immédiatement l'instrument et informez-en l'exploitant.
- ▶ Arrêtez d'utiliser les instruments endommagés.

2.4.3 Contamination par maliciels due à des raccords à d'autres équipements ou réseaux

Les connexions à d'autres instruments ou à un réseau peuvent entraîner une infection par des logiciels malveillants.

- ▶ Installez un logiciel antivirus et un pare-feu avant de vous connecter à d'autres instruments ou réseaux.

2.4.4 Perte de données

En cas de panne de courant, en raison de la foudre ou d'une coupure de courant, par exemple, les données de mesure risquent d'être perdues.

- ▶ Sauvegardez régulièrement les données.

2.5 Équipements de protection individuelle

Selon l'application, des risques liés à la chaleur et/ou aux produits chimiques corrosifs peuvent survenir.

- ▶ Portez toujours un équipement de protection individuelle approprié, tel que des lunettes de sécurité, des vêtements et des gants de protection.
- ▶ Assurez-vous que l'équipement de protection individuelle répond aux exigences des fiches de données de sécurité de tous les produits chimiques utilisés.

2.6 Modifications

Les modifications non autorisées peuvent affecter la sécurité et entraîner des accidents.

- ▶ Utilisez exclusivement des accessoires, des pièces de rechange et des consommables BUCHI d'origine.
- ▶ Effectuez des modifications techniques uniquement avec l'accord écrit préalable de BUCHI.
- ▶ N'autorisez les modifications que par les techniciens de service BUCHI.

BUCHI décline toute responsabilité pour les dommages, défauts et dysfonctionnements résultant de modifications non autorisées.

3 Description du produit

3.1 Description du fonctionnement

ProxiMate™ Essential est un spectromètre NIR qui peut être utilisé pour déterminer la concentration de différents paramètres dans des échantillons de produits alimentaires et de nourriture pour animaux de façon non destructive.

ProxiMate™ Essential est fourni dans différents formats. Selon la version spécifiée, ProxiMate™ Essential est soit un spectromètre NIR, soit un spectromètre visible et NIR combiné.

L'instrument génère un faisceau NIR et de lumière visible axé sur l'échantillon à analyser. La lumière réfléchiée par l'échantillon est recueillie et séparée spatialement par un élément de diffraction. La lumière diffractée est dirigée sur un détecteur à barrettes de diodes. Les signaux émis par le détecteur sont analysés et un spectre de réflectance est créé. Ce spectre est une nouvelle fois analysé en vue de calculer les composants requis.

Traitement des données

La lumière NIR interagit avec la matière de l'échantillon de différentes façons, laissant une empreinte caractéristique sur le spectre. Les spectres des liquides comme des solides peuvent être mesurés à l'aide de ProxiMate™ Essential. Les spectres des échantillons solides sont directement recueillis, alors que les échantillons liquides nécessitent l'utilisation d'un adaptateur de transfectance.

Application

L'application définit tous les paramètres associés à la mesure d'un type d'échantillon particulier.

À savoir :

- les propriétés à mesurer ;
- les calibrations utilisées ;
- la procédure de fonctionnement standard.

Il est possible d'importer ou d'exporter un fichier comportant toutes les données de l'application pour permettre à cette même application d'être utilisée sur un deuxième ProxiMate™ Essential (en fonction des exigences de la licence de calibration).

3.2 Option de présentation des échantillons

La configuration Up View oriente et recueille la lumière depuis le dessous de l'échantillon. La lumière NIR traverse la base d'une boîte de Petri en verre avant d'interagir avec l'échantillon analysé. Grâce à la mesure Up View, une surface plus régulière est présentée à l'instrument, garantissant un résultat de mesure précis. Les boîtes de Petri en verre sont recommandées pour assurer des performances optimales. En outre, lorsqu'elles sont associées à un adaptateur de transfectance, elles permettent de mesurer des liquides par le biais de la configuration Up View.

3.3 Modes de mesure

3.3.1 Mode Réflexion diffuse

Les matériaux non translucides peuvent être analysés par réflexion diffuse.

La pénétration de la lumière NIR est limitée par le matériau de l'échantillon. Elle interagit avec l'échantillon, est réfractée et réfléchi de façon diffuse dans le capteur. Les rayons réfléchis comportent les informations spectrales de l'échantillon.

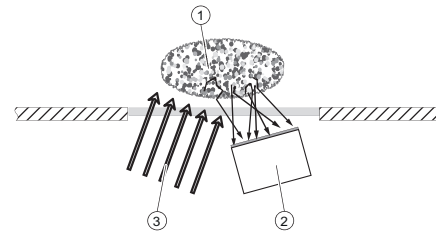

- ① Échantillon
- ② Capteur
- ③ Lumière

3.3.2 Mode Transflexion

Les liquides translucides et opaques peuvent être analysés à l'aide du mode Transflexion. La lumière pénètre le liquide, est réfléchi de façon diffuse par la plaque de référence et traverse l'échantillon une seconde fois. Les rayons transfléchis comportent les informations spectrales de l'échantillon.

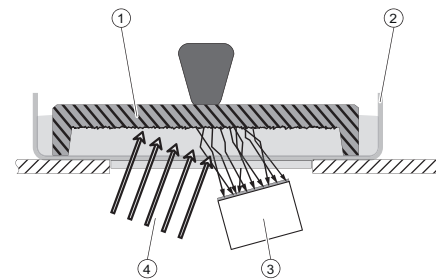

- ① Couverture de transfectance
- ② Coupelle d'échantillon
- ③ Capteur
- ④ Lumière

3.4 Configuration

3.4.1 Vue de face

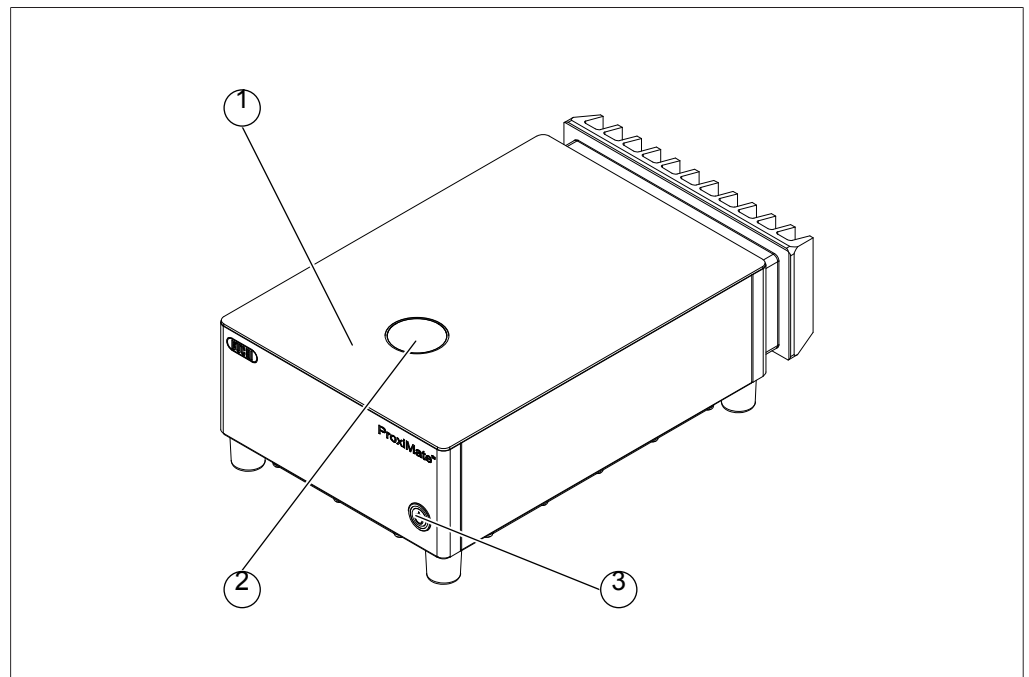

Fig. 1: Vue de face

- | | | | |
|---|---------------------------------------|---|-----------------|
| 1 | Zone de présentation des échantillons | 2 | Fenêtre Up View |
| 3 | Interrupteur marche/arrêt principal | | |

L'interrupteur principal de marche/arrêt n'interrompt pas l'alimentation électrique.

État de l'interrupteur principal de marche/arrêt

État	Description
Aucune lumière	L'instrument n'est pas allumé
Lumière fixe	L'instrument est allumé
Lumière clignotante	L'instrument s'éteint

3.4.2 Vue de derrière

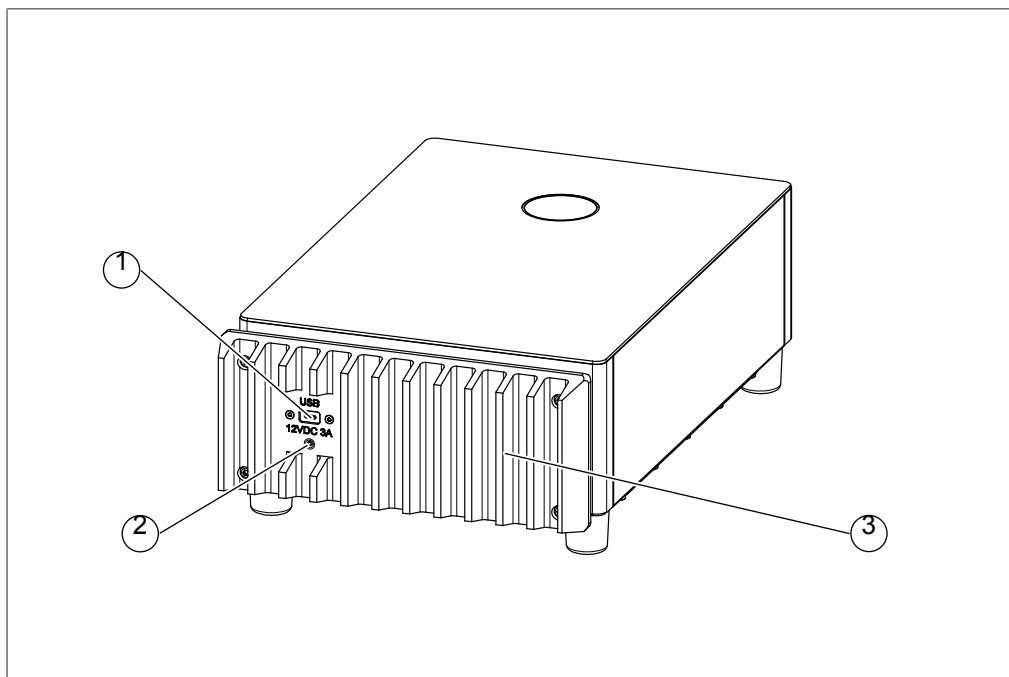

Fig. 2: Vue arrière

- 1 Prise USB-C pour la connexion au PC de commande (non alimenté)
- 2 Prise pour alimentation externe
- 3 Refroidisseur

3.4.3 Emplacement de la plaque signalétique

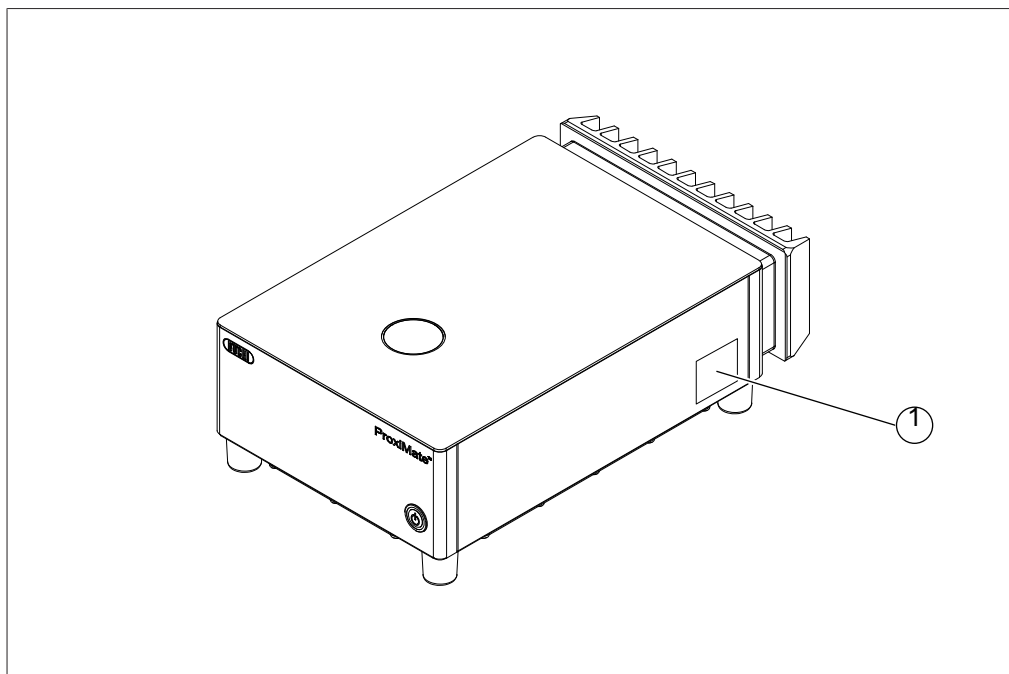

Fig. 3: Emplacement de la plaque signalétique

- 1 Plaque signalétique

3.5 Contenu de la livraison



REMARQUE

Le contenu de la livraison dépend de la configuration du bon de commande.

Les accessoires sont livrés conformément au bon de commande, à la confirmation de commande et au bon de livraison.

3.6 Plaque signalétique

La plaque signalétique identifie l'instrument. La plaque signalétique est située sur le côté de l'instrument. Voir Emplacement de la plaque signalétique

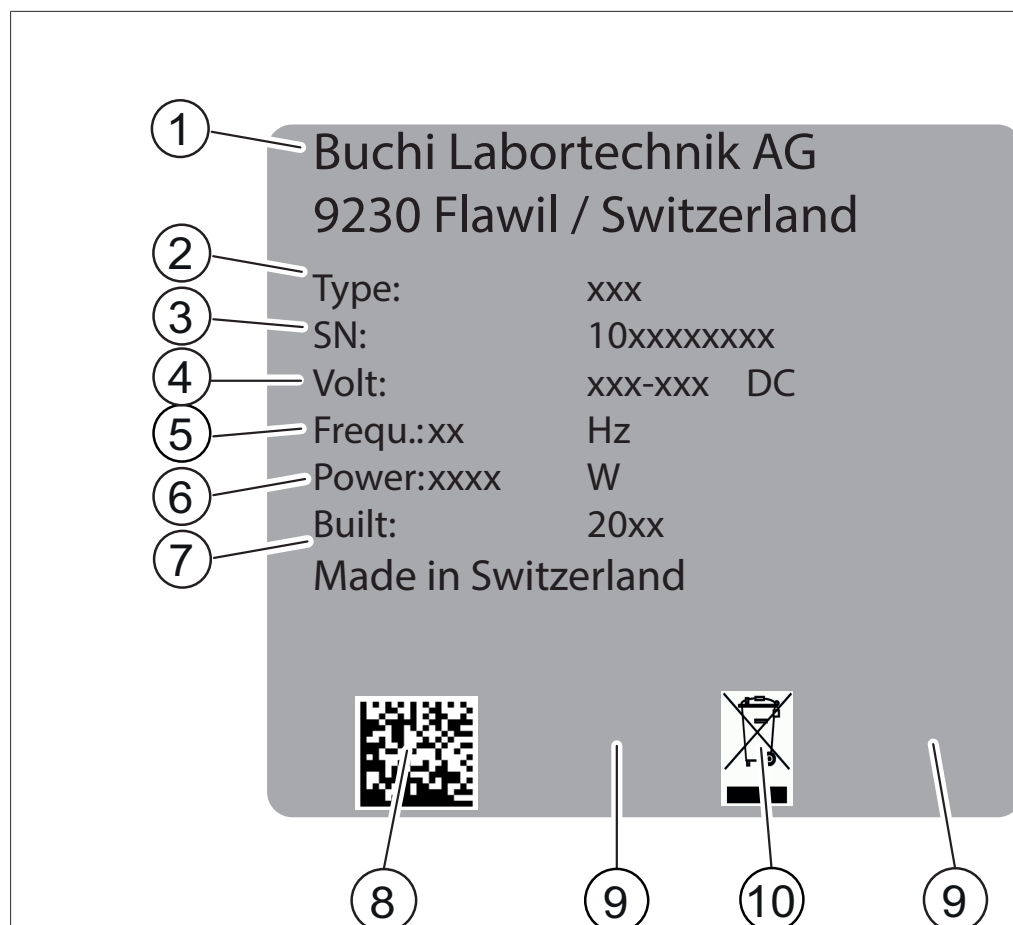

Fig. 4: Plaque signalétique

- | | | | |
|---|------------------------------|----|---|
| 1 | Nom et adresse de la société | 2 | Nom de l'instrument |
| 3 | Numéro de série | 4 | Plage de tension d'entrée |
| 5 | Fréquence | 6 | Puissance consommée maximale |
| 7 | Année de fabrication | 8 | Code du produit |
| 9 | Autorisations | 10 | Symbole « Ne pas éliminer avec les déchets ménagers » |

3.7 Caractéristiques techniques

3.7.1 ProxiMate™ Essential

Caractéristiques techniques	ProxiMate™ Essential
Dimensions (L × P × H)	260 × 433 × 142
Poids	13 kg

Caractéristiques techniques	ProxiMate™ Essential
Consommation électrique	36 W
Tension d'alimentation	12 VCC ± 10 %
Catégorie de surtension	I
Degré de pollution	2
Classes d'appareil	III
Environnement CEM	Environnement de base
Classe d'émission CEM	Classe B
Norme CEM	CEI 31326-2-3
Détecteur NIR	InGaAs refroidi thermoélectriquement
Détecteur VIS	Si
Gamme de longueur d'onde NIR	900 à 1 700 nm
Résolution NIR	7,0 nm
Résolution des données NIR	3,1 nm
Gamme de longueur d'onde VIS	400 à 900 nm
Résolution VIS	Supérieure à 15 nm
Résolution des données VIS	2 nm
Taille du point d'illumination Up View	8 mm
Autorisation	CE
Type de lampe	Tungstène-halogène

3.7.2 Conditions ambiantes

Pour une utilisation en intérieur uniquement.

Altitude maximale au-dessus du niveau de la mer	2 000 m
Température ambiante	5 à 40 °C (25 °C)
Humidité relative maximale	80 % pour les températures jusqu'à 31 °C diminuant de façon linéaire à 50 % à 40 °C
Température de stockage	45 °C max.

3.7.3 Matériaux

Composant	Matériau de construction
Boîtier	Acier 1.4301
Joints du boîtier	EPDM
Vitre Up View	Sapphire Al2O3
Verres pour colle	Époxy
Refroidisseur	Aluminium avec revêtement anodisé noir
Joints du cadre du refroidisseur	POM
Joints du refroidisseur	EPDM
Joints du module de lampe	EPDM 65
Couvercle d'étanchéité du moteur	EPDM

4 Fonctionnement



ATTENTION

Il existe un risque de blessure en cas d'éclats de verre

Les objets tranchants peuvent endommager l'écran.

► Maintenez les objets tranchants à l'écart de l'écran.

4.1 Disposition du logiciel



Fig. 5: Panneau de contrôle

Numéro	Description	Fonction
1	Barre d'état	Affiche l'état actuel de l'instrument. Voir Chapitre 4.4 «Barre d'état», page 28
2	Barre de menu	Affiche les symboles représentant les menus. Voir Barre de menu
3	Zone de contenu	Affiche les réglages actuels, les sous-menus ou les actions selon l'utilisation en cours.
4	Barre de fonctions	Affiche les fonctions qui peuvent être exécutées selon l'utilisation en cours. Voir Barre de fonctions

4.2 Barre de fonctions





La barre de fonctions affiche les opérations disponibles selon l'utilisation en cours. Pour exécuter ces opérations, appuyez sur les boutons correspondants de la barre de fonctions.

icônes	Description	Signification
	[Retour]	L'unité de commande revient à la vue précédente.
	[Confirmer]	Confirme un résultat de mesure.
	[Éteindre]	L'instrument s'éteint.
	[Sélectionner]	Sélectionne l'application marquée.
	[Connexion]	L'écran affiche la fenêtre <i>Connexion</i> .
	[Sélection multiple]	Active la sélection multiple de mesures.
	[Tout sélectionner]	Sélectionne toutes les mesures de la liste.
AVIS ! Uniquement si la sélection multiple est activée.		
	[Rapports]	Génère le rapport à l'écran.
	[Enregistrement Excel]	Enregistre le rapport au format Excel.
	[Enregistrement PDF]	Enregistre le rapport au format PDF.
	[Imprimer]	Envoie le rapport à l'imprimante.
	[Modifier]	Permet la modification de l'élément sélectionné.
	[Nouveau]	Crée une nouvelle application ou propriété.
	[Supprimer]	Supprime la valeur sélectionnée.
	[Copier]	Copie l'application marquée.
	[Autocal]	Démarre la fonction de calibration automatique.
	[Importer]	Importe les données.
	[Exporter]	Exporte les données marquées.
	[Importer/exporter les données de mesure]	Importe ou exporte des données selon la fonction.
	[Informations]	Affiche les informations relatives à l'instrument et aux licences installées.
	[Pleine page]	Le rapport est adapté à l'affichage en pleine page.
	[Défilement sur la largeur]	Le rapport est adapté au défilement sur la largeur.

icônes	Description	Signification
	[Aller à Windows]	La vue change pour afficher la surface Windows®.

4.3 Barre de menu

Les menus sont représentés par des symboles sur la barre de menu.
Les menus suivants sont disponibles :

Symbole du menu	Signification	Actions
	Menu [Démarrer]	<ul style="list-style-type: none"> • Réalisation d'une mesure. Consultez Menu Démarrer
	Menu [Historique]	<ul style="list-style-type: none"> • Affichage des résultats de mesures terminées. • Création de rapports. • Ajout de valeurs de référence des échantillons. • Ajout d'échantillons à l'ensemble de calibration. • Actualisation des calibrations à l'aide de la fonction AutoCal. • Exportation des données de mesure. Consultez Menu Historique
	Menu [Application]	<ul style="list-style-type: none"> • Création, modification ou sélection d'une application. Consultez Chapitre 4.3.3 «Menu Application», page 25
	Menu [Outils]	<ul style="list-style-type: none"> • Réglage des configurations, ainsi que des tests de maintenance et système. • Affichage du journal de l'instrument et des autres compteurs de l'instrument. • Demandes de licence et fonctions d'importation. • Configuration des sessions à distance. • Modification des identifiants de connexion. Consultez Chapitre 4.3.4 «Menu Outils», page 26
	Menu [Configuration]	<ul style="list-style-type: none"> • Modification des paramètres de l'instrument. Disponible en mode Administrateur uniquement.

4.3.1 Menu Démarrer











Fig. 6: Menu Démarrer

- | | | | |
|---|---|---|--|
| 1 | Affichage de l'application sélectionnée | 2 | Ordre
Voir --- MISSING LINK ---. |
| 3 | Préfixe d'incrémentation automatique de l'ID d'échantillon, voir Insertion du préfixe d'incrémentation automatique de l'ID d'échantillon. | 4 | ID d'échantillon
Voir Chapitre «Saisie d'un ID d'échantillon», page 21. |
| 5 | Bouton de contrôle | 6 | Affichage des propriétés de l'application sélectionnée |
| 7 | Affichage de la procédure de fonctionnement standard pour l'application sélectionnée | 8 | Remarque
Voir Chapitre «Saisie d'une remarque», page 22. |
| 9 | Code-barres
Voir Chapitre «Saisie d'un code barres», page 21. | | |

Bouton de contrôle

Le bouton de contrôle peut afficher les symboles suivants :

Symbole	Signification
	<ul style="list-style-type: none"> • La mesure est terminée. • L'échantillon testé rentre dans les spécifications. • Si vous appuyez sur le symbole, l'instrument entame une mesure.
	<p>La valeur cible correspond au paramètre attendu pour le produit.</p> <p>La valeur cible est définie dans l'application.</p>

Symbole	Signification
	<ul style="list-style-type: none"> Aucune application n'est disponible. La mesure n'est pas possible.
	<ul style="list-style-type: none"> La mesure est terminée. La valeur prédite est en dehors de la tolérance.
	<p>La tolérance désigne une différence par rapport à la valeur cible.</p> <p>Les tolérances sont définies dans l'application.</p>
	<ul style="list-style-type: none"> La mesure est terminée. Un modèle de calibration est manquant. Valeur de Mahalanobis non conforme. La valeur prédite est en dehors de la gamme de calibration. La valeur prédite est en dehors de la limite définie.
	<p>La limite est une valeur absolue.</p> <p>Les limites sont définies dans l'application.</p>
	<ul style="list-style-type: none"> La mesure est en cours. Annuler la mesure.

Saisie d'un ID d'échantillon

L'ID d'échantillon est une étiquette permettant d'identifier l'échantillon analysé.

Chemin de navigation



- ▶ Appuyez sur le bouton  à côté de *[ID d'échantillon]*.
 - ⇒ L'écran affiche une boîte de dialogue avec une zone de saisie alphanumérique.
- ▶ Saisissez un numéro, un nom ou un code d'échantillon.
- ▶ Sélectionnez le bouton *[OK]*.
 - ⇒ L'ID d'échantillon est enregistré.
 - ⇒ La boîte de dialogue se ferme.

Saisie d'un code barres

Le code barres est une étiquette permettant d'identifier l'échantillon analysé. Un lecteur de code barres peut être connecté. Lorsque le lecteur de code barres est configuré, l'utilisateur peut utiliser cette étiquette pour identifier l'échantillon analysé. Vous pouvez également saisir un code barres manuellement.

Chemin de navigation



- ▶ Appuyez sur le bouton  à côté du *[Code barres]*.
 - ⇒ L'écran affiche une boîte de dialogue avec une zone de saisie alphanumérique.
- ▶ Saisissez le code barres pour l'échantillon.
- ▶ Sélectionnez le bouton *[OK]*.
 - ⇒ Le code barre est enregistré.
 - ⇒ La boîte de dialogue se ferme.

Saisie d'une remarque

La remarque est une étiquette permettant d'identifier l'échantillon analysé. Dans les paramètres par défaut, la remarque n'est pas un champ obligatoire.

Chemin de navigation



- ▶ Appuyez sur le bouton  à côté de *[Remarque]*.
 - ⇒ L'écran affiche une boîte de dialogue avec une zone de saisie alphanumérique.
- ▶ Saisissez une valeur.
- ▶ Sélectionnez le bouton *[OK]*.
 - ⇒ La remarque est enregistrée.
 - ⇒ La boîte de dialogue se ferme.

Saisie d'un ordre

L'ordre est une étiquette permettant d'identifier l'échantillon analysé. Dans les paramètres par défaut, l'ordre n'est pas un champ obligatoire.

Chemin de navigation



- ▶ Appuyez sur le bouton  à côté de *[Ordre]*.
 - ⇒ L'écran affiche une boîte de dialogue avec une zone de saisie alphanumérique.
- ▶ Saisissez une valeur.
- ▶ Sélectionnez le bouton *[OK]*.
 - ⇒ L'ordre est enregistré.
 - ⇒ La boîte de dialogue se ferme.

4.3.2 Menu Historique

Le menu *[Historique]* énumère les données de mesure précédentes.

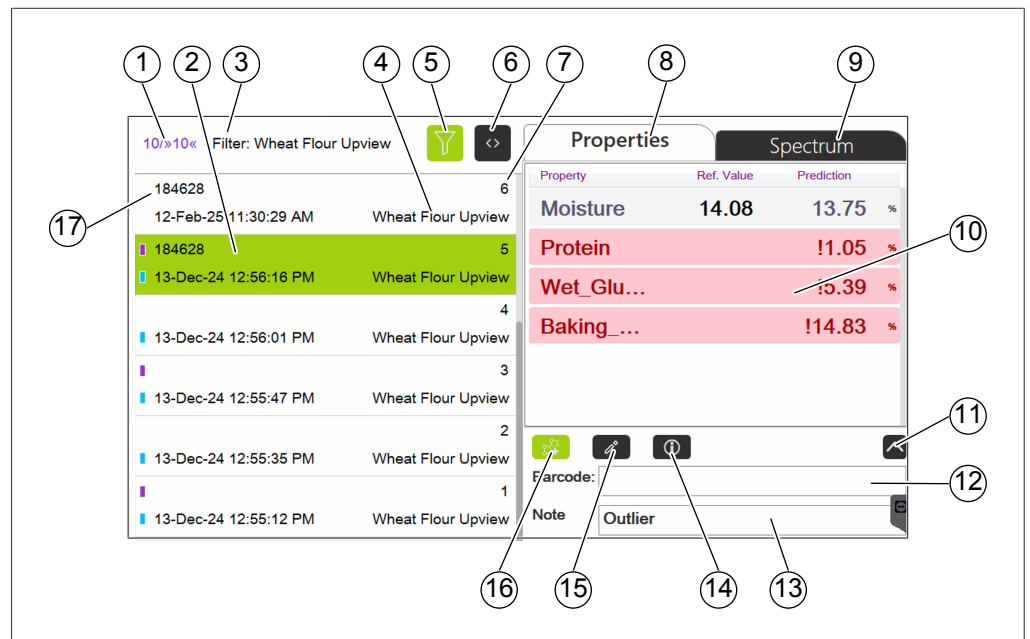

Fig. 7: Menu Données

- | | |
|--|---|
| 1 Échantillons affichés/Total des échantillons (pour le filtre appliqué) | 2 Horodatage |
| 3 Filtre appliqué | 4 Nom de l'application |
| 5 Bouton Filtre | 6 Bouton d'affichage étendu |
| 7 ID d'échantillon | 8 Propriétés de l'échantillon |
| 9 Affichage des spectres | 10 Affichage des propriétés, des valeurs prédites et des valeurs de référence |
| 11 Développement du champ de remarque | 12 Code-barres |
| 13 Remarque | 14 Bouton Détails des mesures |
| 15 Bouton Modifier les métadonnées | 16 Bouton Ajouter à l'ensemble des données de calibration |
| 17 Numéro de l'ordre | |

Barre bleue : indicateur d'échantillon ajouté à l'ensemble des données d'étalonnage

Barre violette : échantillon possédant un indicateur de valeurs de référence

Consultez :

Chapitre 4.10 «Saisie des valeurs de référence», page 54

Chapitre 4.12 «Exécution d'AutoCal pour créer ou mettre à jour des calibrations», page 57

Exportation des données de mesure

Chapitre 4.14 «Création de rapports», page 62

Sélection d'un filtre

Les filtres permettent à l'utilisateur de restreindre la sélection d'échantillons à ceux qui répondent à des critères spécifiques.

Chemin de navigation

→  → *[Historique]*

- ▶ Accédez au menu *[Historique]* en suivant les indications de navigation.
- ▶ Appuyez sur le bouton Filtre.
- ⇒ L'écran affiche une fenêtre de dialogue reprenant les filtres sélectionnables.

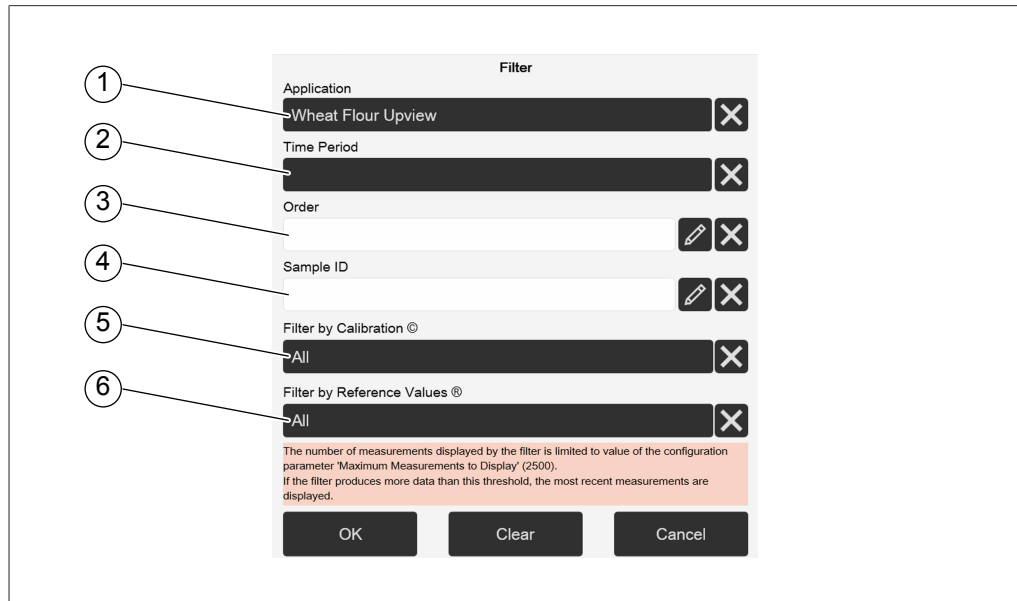

Fig. 8: Fenêtre du filtre

- | | | | |
|---|---|---|--|
| 1 | Application | 2 | Période de temps (également personnalisée) |
| 3 | Ordre | 4 | ID d'échantillon |
| 5 | Ajouté à l'ensemble de données d'étalonnage Oui/Non | 6 | Valeurs de référence Oui/Non |

- ▶ Sélectionnez les paramètres de filtre selon les exigences.
- ▶ Sélectionnez le bouton *[OK]*.
- ⇒ La boîte de dialogue se ferme.
- ⇒ L'écran affiche les mesures filtrées.

Suppression d'un filtre

Chemin de navigation

→  → *[Historique]*

- ▶ Accédez au menu *[Historique]* en suivant les indications de navigation.
- ▶ Appuyez sur le bouton Filtre.
- ⇒ L'écran affiche une fenêtre de dialogue reprenant les filtres sélectionnables.
- ▶ Appuyez sur le bouton *[X]* d'un filtre spécifique ou sur le bouton *[Effacer]* pour supprimer tous les filtres.
- ▶ Sélectionnez le bouton *[OK]*.
- ⇒ La boîte de dialogue se ferme.
- ⇒ L'écran affiche toutes les mesures disponibles.

4.3.3 Menu Application

Dans le menu *[Application]*, des applications peuvent être créées, modifiées et sélectionnées.

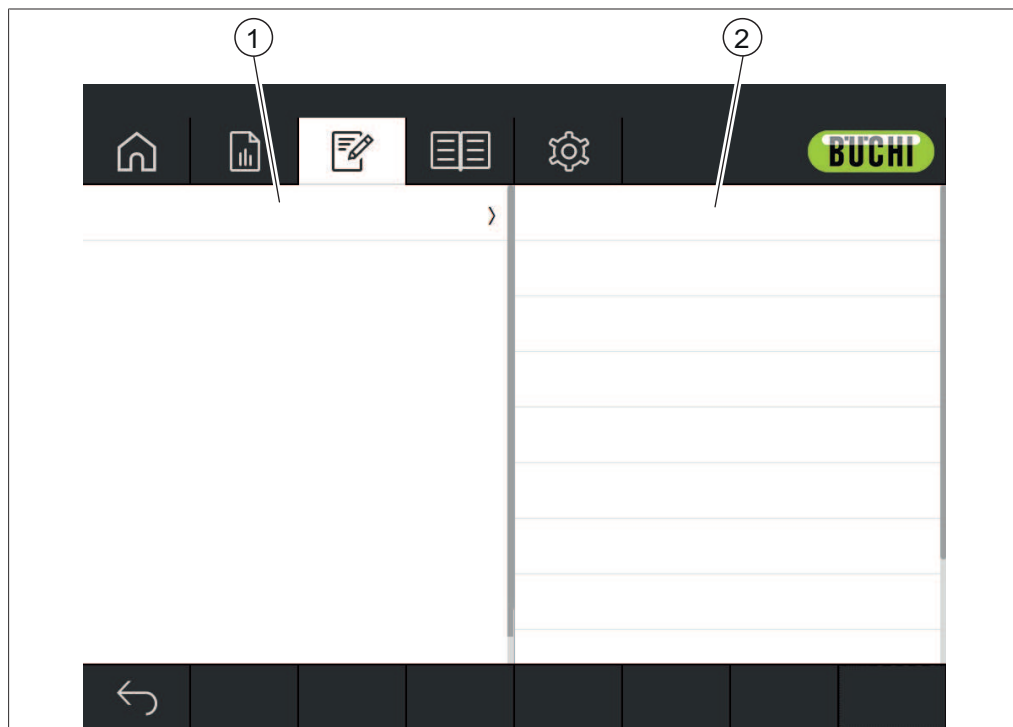

Fig. 9: Menu Application

- | | | | |
|---|--|---|--|
| 1 | Affichage de la liste des applications ou des propriétés disponibles | 2 | Affichage de la liste des paramètres disponibles |
|---|--|---|--|

Consultez :

Modification d'une application

Chapitre 4.7 «Suppression d'une application», page 35

Modification d'une propriété

Chapitre 4.9 «Suppression d'une propriété», page 53

Chapitre 4.13.2 «Importation des données de l'application», page 61

Chapitre 4.13.3 «Exportation des données de l'application», page 62

4.3.4 Menu Outils

Le menu Outils propose différents outils pour la maintenance et les réglages de l'application.

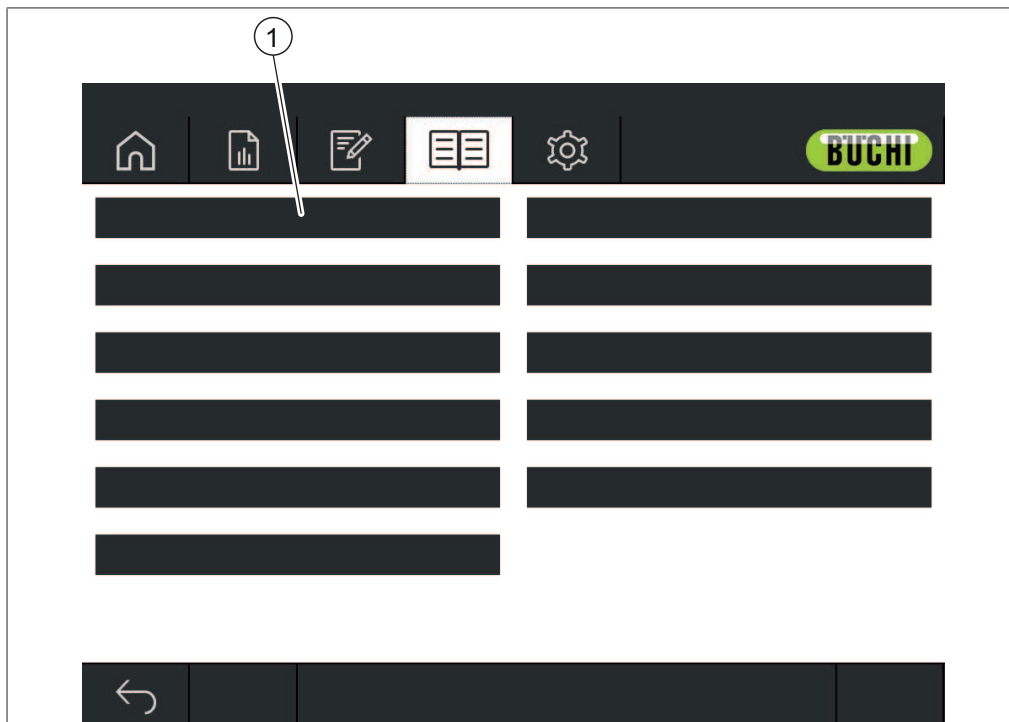

Fig. 10: Menu Outils

1 Outils

Les outils suivants sont disponibles :

Action	Option	Explication
<i>[Journal NIRWise]</i>	Visualiser	Affiche une fenêtre avec la liste des messages survenus pendant le fonctionnement. (Tous les utilisateurs)
<i>[Sauvegarde des données NIRWise]</i>	Procédure	Effectue une sauvegarde des données. (Administrateur uniquement) Voir Chapitre 7.4 «Réalisation d'une sauvegarde des données», page 82.
<i>[Tests système étendus]</i>	Procédure	Effectue différents tests système. (Administrateur uniquement) Voir Chapitre 7.3.2 «Réalisation d'un test système exhaustif», page 81. Voir Chapitre 7.3.3 «Réalisation d'un test système avancé», page 82.

Action	Option	Explication
<i>[Test BCV]</i>	Procédure	Effectue un test de correction des données de base. (Administrateur uniquement) Voir Chapitre 7.3.1 «Réalisation d'un test Vecteur de correction des données de base», page 81.
<i>[Confirmer le remplacement de lampe]</i>	Réinitialiser	Voir Confirmation du remplacement de la lampe. (Administrateur uniquement)
<i>[Demande de licence]</i>	Procédure	Voir Demande de licence. (Administrateur uniquement)
<i>[Hôte distant]</i>	Ouvrir le programme	Le logiciel <i>TeamViewer</i> s'ouvre pour permettre l'assistance à distance. (Administrateur uniquement)
<i>[Restaurer la sauvegarde]</i>		► Contacter le service clientèle de BUCHI.
<i>[Mode Nettoyage]</i>	Procédure	Voir Nettoyage de l'écran. (Tous les utilisateurs)
<i>[Compteurs opérationnels]</i>	Visualiser/Procédure	Les données affichées dépendent de la configuration du système : Durée de fonctionnement total/Temps de fonctionnement NIR/Lampe Up View/Référence Up View/ Température du système/Temps de rotation/Temps de fonctionnement VIS/Lampe Down View/Référence Down View/Humidité système (Administrateur uniquement)
<i>[Historique des tests système étendus]</i>	Visualiser	Affiche une fenêtre contenant plus d'informations sur les tests effectués. (Administrateur uniquement)
<i>[Calibration BCV]</i>	Procédure	Voir Calibration d'un vecteur de correction des données de base (BCV). (Administrateur uniquement)
<i>[Importer des données de référence externes]</i>	Procédure	Voir Chapitre 6.4.4 «Importation de données de référence normalisées», page 75.
<i>[Importation de licence]</i>	Procédure	Voir Importation de la licence. (Administrateur uniquement)
<i>[Copie des fichiers de données]</i>		► Contacter le service clientèle de BUCHI.
<i>[Paramètres d'usine]</i>		► Contacter le service clientèle de BUCHI.

4.4 Barre d'état



La barre d'état affiche l'état de l'instrument.

Les états suivants sont possibles :

Indications sur la barre d'état

Affichage	État
Stabilisation du spectromètre	Affiche le temps restant.
Prêt pour mesurer	L'instrument est prêt pour mesurer.
Préchauffage	L'instrument préchauffe. La barre d'état affiche la température cible et la température actuelle de l'instrument.
Configuration...	L'instrument démarre. L'instrument charge une application.
Mesure en cours...	L'instrument effectue une mesure.
Ajuster le temps d'exposition...	L'instrument s'initialise.
Calibration BCV...	L'instrument calibre le vecteur de correction des données de base.
Initialisation en cours...	L'instrument s'initialise.
Mesure de la référence foncée...	L'instrument mesure la référence foncée interne.
Erreur	Une erreur est survenue. Consultez Dépannage
Tests système étendus	L'action Test système étendu est activée. L'instrument attend une action.
Préconditionnement ...	L'instrument s'initialise.
Exécution du test système standard...	L'instrument effectue un test système standard.
Test système...	L'instrument effectue des tests internes.
Prêt pour la configuration...	<ul style="list-style-type: none"> • Aucune application n'est sélectionnée. • Aucune correction des données de base n'est définie pour la présentation des échantillons de l'application actuelle.
Mesure du blanc de référence...	L'instrument s'initialise.
Préchauffage de lampe	L'instrument préchauffe la lampe. La barre d'état affiche le temps restant.

Symboles sur la barre d'état

Icônes	État
	L'utilisateur actuel est connecté comme Administrateur. L'instrument est en mode Administrateur.
	L'utilisateur actuel est connecté comme Exploitant. Le logiciel est en mode Exploitant.

Icônes	État
	Un avertissement est survenu, vérifiez le <i>[Journal NIRWise]</i> . Consultez Chapitre 4.3.4 «Menu Outils», page 26

4.5 Connexion en mode Administrateur

Chemin de navigation



Condition requise :

- Le logiciel est en mode Exploitant.
- ▶ Accédez au menu *[Outils]* en suivant les indications de navigation.
- ▶ Appuyez sur la touche *[Connexion]* sur la barre de fonctions.
 - ⇒ L'écran affiche une fenêtre de dialogue reprenant les utilisateurs disponibles.
- ▶ Appuyez sur *[Administrateur]*.
 - ⇒ L'écran affiche une boîte de dialogue avec une zone de saisie alphanumérique.
- ▶ Saisissez le mot de passe.
- ▶ Appuyez sur le bouton *[OK]*.
 - ⇒ La boîte de dialogue se ferme.
 - ⇒ L'instrument est en mode Administrateur.
 - ⇒ La barre d'état affiche l'icône Administrateur.

4.6 Modification d'une application



REMARQUE

Les applications peuvent uniquement être modifiées en mode Administrateur.

4.6.1 Création d'une nouvelle application

Deux méthodes permettent de créer une application :

- en copiant une application existante
Consultez Chapitre «Création d'une nouvelle application en copiant une application existante», page 30
- en créant une nouvelle application
Consultez Chapitre «Création d'une nouvelle application», page 29

Création d'une nouvelle application

Procédures :

Chemin de navigation

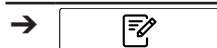

Condition requise :

- L'instrument est en mode Administrateur. Voir Chapitre 4.5 «Connexion en mode Administrateur», page 29
- ▶ Accédez au menu *[Application]* par le biais du chemin de navigation.
- ▶ Appuyez sur la fonction *[Éditer]* sur la barre de fonctions.
 - ⇒ L'écran surligne la fonction *[Éditer]* en vert.

- ▶ Appuyez sur la fonction *[Ajouter]* sur la barre de fonctions.
 - ⇒ L'écran affiche une boîte de dialogue avec une zone de saisie alphanumérique.
- ▶ Saisissez un nom pour l'application.
- ▶ Sélectionnez le bouton *[OK]*.
 - ⇒ La boîte de dialogue se ferme.
 - ⇒ La nouvelle application est créée.

Création d'une nouvelle application en copiant une application existante

Procédures :

Chemin de navigation

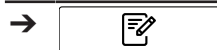

Condition requise :

- L'instrument est en mode Administrateur. Voir Chapitre 4.5 «Connexion en mode Administrateur», page 29
- ▶ Accédez au menu *[Application]* par le biais du chemin de navigation.
- ▶ Appuyez sur la fonction *[Éditer]* sur la barre de fonctions.
 - ⇒ L'écran surligne la fonction *[Éditer]* en vert.
- ▶ Appuyez sur l'application que vous souhaitez copier.
 - ⇒ L'écran surligne l'application en vert.
- ▶ Appuyez sur la fonction *[Copier]* sur la barre de fonctions.
 - ⇒ L'écran affiche une boîte de dialogue avec une zone de saisie alphanumérique.
- ▶ Saisissez un nom pour l'application.
- ▶ Sélectionnez le bouton *[OK]*.
 - ⇒ L'écran affiche une fenêtre reprenant les propriétés de l'application copiée, surlignées en vert.
- ▶ Appuyez sur les propriétés que vous ne voulez pas copier.
 - ⇒ Les propriétés désactivées sont surlignées en blanc.
- ▶ Sélectionnez le bouton *[OK]*.
 - ⇒ La boîte de dialogue se ferme.
 - ⇒ La nouvelle application est créée.

4.6.2 Modification de l'alias d'une application

La fonction Alias vous permet de donner un nom local à une application déjà définie.

Procédures :

Chemin de navigation

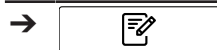

Condition requise :

- L'instrument est en mode Administrateur. Voir Chapitre 4.5 «Connexion en mode Administrateur», page 29
- ▶ Accédez au menu *[Application]* par le biais du chemin de navigation.
- ▶ Appuyez sur la fonction *[Éditer]* sur la barre de fonctions.
 - ⇒ L'écran surligne la fonction *[Éditer]* en vert.
- ▶ Appuyez sur le nom de l'application que vous souhaitez modifier.
 - ⇒ L'écran surligne l'application en vert.

- ▶ Appuyez sur l'action *[Alias]*.
 - ⇒ L'écran affiche une boîte de dialogue avec une zone de saisie alphanumérique.
- ▶ Saisissez un alias pour l'application.
- ▶ Sélectionnez le bouton *[OK]*.
 - ⇒ La boîte de dialogue se ferme.
 - ⇒ L'alias est enregistré.

4.6.3 Modification du mode de mesure d'une application

Choisissez le mode de mesure en fonction du paramètre défini pour la présentation des échantillons. Voir Modification de la présentation des échantillons d'une application

Les modes de mesure suivants sont disponibles :

Mode	Explication
Réflexion diffuse	L'application réalise la mesure en mode Réflexion. Le mode de mesure Réflectance diffuse est utilisé pour mesurer les échantillons solides et en poudre.
Transflexion	L'application réalise la mesure en mode Transflexion. Le mode Transflectance est utilisé pour mesurer les liquides et les gels. Le mode Transflectance nécessite l'utilisation d'une couverture de transflexion.

Procédures :

Chemin de navigation



Condition requise :

- L'instrument est en mode Administrateur. Voir Chapitre 4.5 «Connexion en mode Administrateur», page 29
- ▶ Accédez au menu *[Application]* par le biais du chemin de navigation.
- ▶ Appuyez sur la fonction *[Éditer]* sur la barre de fonctions.
 - ⇒ L'écran surligne la fonction *[Éditer]* en vert.
- ▶ Appuyez sur le nom de l'application que vous souhaitez modifier.
 - ⇒ L'écran surligne l'application en vert.
- ▶ Appuyez sur l'action *[Mode de mesure]*.
 - ⇒ L'écran affiche une fenêtre de dialogue reprenant les valeurs sélectionnables.
- ▶ Sélectionnez une valeur.
- ▶ Sélectionnez le bouton *[OK]*.
 - ⇒ La boîte de dialogue se ferme.
 - ⇒ La valeur est enregistrée.

4.6.4 Modification de la présentation des échantillons d'une application

Grâce au vecteur de correction des données de base (BCV), différents modes de présentation des échantillons peuvent être définis pour corriger, par exemple, l'effet du récipient de l'échantillon sur la mesure spectrale.

Les modes de présentation suivants sont disponibles :

Modes	Explication
Par défaut	Applique les paramètres par défaut pour la correction des données de base.
Nouveau	Calibre une Correction des données de base individuelle. Voir Calibration d'un vecteur de correction des données de base (BCV)

Procédures :

Chemin de navigation



Condition requise :

- ☑ L'instrument est en mode Administrateur. Voir Chapitre 4.5 «Connexion en mode Administrateur», page 29
- ▶ Accédez au menu *[Application]* par le biais du chemin de navigation.
- ▶ Appuyez sur la fonction *[Éditer]* sur la barre de fonctions.
 - ⇒ L'écran surligne la fonction *[Éditer]* en vert.
- ▶ Appuyez sur le nom de l'application que vous souhaitez modifier.
 - ⇒ L'écran surligne l'application en vert.
- ▶ Appuyez sur l'action *[Présentation des échantillons]*.
 - ⇒ L'écran affiche une fenêtre de dialogue reprenant les valeurs sélectionnables.
- ▶ Sélectionnez une valeur.
- ▶ Sélectionnez le bouton *[OK]*.
 - ⇒ La boîte de dialogue se ferme.
 - ⇒ La valeur est enregistrée.

4.6.5 Saisie d'une description pour une application

Procédures :

Chemin de navigation

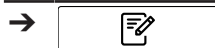

Condition requise :

- ☑ L'instrument est en mode Administrateur. Voir Chapitre 4.5 «Connexion en mode Administrateur», page 29
- ▶ Accédez au menu *[Application]* par le biais du chemin de navigation.
- ▶ Appuyez sur la fonction *[Éditer]* sur la barre de fonctions.
 - ⇒ L'écran surligne la fonction *[Éditer]* en vert.
- ▶ Appuyez sur le nom de l'application que vous souhaitez modifier.
 - ⇒ L'écran surligne l'application en vert.
- ▶ Appuyez sur l'action *[Description]*.
 - ⇒ L'écran affiche une boîte de dialogue avec une zone de saisie alphanumérique.
- ▶ Saisissez une description pour l'application.
- ▶ Sélectionnez le bouton *[OK]*.
 - ⇒ La boîte de dialogue se ferme.
 - ⇒ La description est enregistrée.

4.6.6 Modification de la rotation d'une application

L'application permet de sélectionner la rotation de l'échantillon pendant la mesure. Les paramètres suivants sont disponibles :

Mode	Explication
Oui	Le porte-échantillons tourne pendant la mesure.
Non	Le porte-échantillons ne tourne pas pendant la mesure.

Procédures :

Chemin de navigation

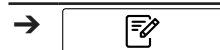

Condition requise :

- L'instrument est en mode Administrateur. Voir Chapitre 4.5 «Connexion en mode Administrateur», page 29
- ▶ Accédez au menu [*Application*] par le biais du chemin de navigation.
- ▶ Appuyez sur la fonction [*Éditer*] sur la barre de fonctions.
 - ⇒ L'écran surligne la fonction [*Éditer*] en vert.
- ▶ Appuyez sur le nom de l'application que vous souhaitez modifier.
 - ⇒ L'écran surligne l'application en vert.
- ▶ Appuyez sur l'action [*Rotation*].
 - ⇒ L'écran affiche une fenêtre de dialogue reprenant les valeurs sélectionnables.
- ▶ Sélectionnez une valeur.
- ▶ Sélectionnez le bouton [*OK*].
 - ⇒ La boîte de dialogue se ferme.
 - ⇒ La valeur est enregistrée.

4.6.7 Modification de la durée des mesures d'une application

La durée des mesures par défaut (15 secondes) permet à l'échantillon d'effectuer une rotation. Une durée de mesure plus courte ne permet pas une rotation complète de l'échantillon.

Procédures :

Chemin de navigation



Condition requise :

- L'instrument est en mode Administrateur. Voir Chapitre 4.5 «Connexion en mode Administrateur», page 29
- ▶ Accédez au menu [*Application*] par le biais du chemin de navigation.
- ▶ Appuyez sur la fonction [*Éditer*] sur la barre de fonctions.
 - ⇒ L'écran surligne la fonction [*Éditer*] en vert.
- ▶ Appuyez sur le nom de l'application que vous souhaitez modifier.
 - ⇒ L'écran surligne l'application en vert.
- ▶ Appuyez sur l'action [*Durée des mesures*].
 - ⇒ L'écran affiche une boîte de dialogue avec une zone de saisie numérique.
- ▶ Entrez la valeur dans le champ de saisie numérique.

- ▶ Sélectionnez le bouton *[OK]*.
- ⇒ La boîte de dialogue se ferme.
- ⇒ La valeur de la durée est enregistrée.

4.6.8 Saisie d'une procédure de fonctionnement standard (SOP) pour une application

Chaque application est associée à une procédure de fonctionnement standard (SOP) facultative. Une procédure de fonctionnement standard (SOP) énonce les consignes que l'utilisateur doit respecter pendant la mesure.

Procédures :

Chemin de navigation

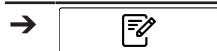

Condition requise :

- L'instrument est en mode Administrateur. Voir Chapitre 4.5 «Connexion en mode Administrateur», page 29
- ▶ Accédez au menu *[Application]* par le biais du chemin de navigation.
- ▶ Appuyez sur la fonction *[Éditer]* sur la barre de fonctions.
 - ⇒ L'écran surligne la fonction *[Éditer]* en vert.
- ▶ Appuyez sur le nom de l'application que vous souhaitez modifier.
 - ⇒ L'écran surligne l'application en vert.
- ▶ Appuyez sur l'action *[Protocole SOP]*.
 - ⇒ L'écran affiche une boîte de dialogue avec une zone de saisie alphanumérique.
- ▶ Saisissez les étapes que l'exploitant doit suivre pour l'application.
- ▶ Sélectionnez le bouton *[OK]*.
 - ⇒ La boîte de dialogue se ferme.
 - ⇒ La description est enregistrée.

4.6.9 Modification de la capacité de sélection d'une application

Indiquez si une application peut être sélectionnée par l'utilisateur pendant le fonctionnement.

Les modes suivants sont disponibles :

Mode	Explication
Oui	L'application est sélectionnable.
Non	L'application n'est pas sélectionnable.

Procédures :

Chemin de navigation



Condition requise :

- L'instrument est en mode Administrateur. Voir Chapitre 4.5 «Connexion en mode Administrateur», page 29
- ▶ Accédez au menu *[Application]* par le biais du chemin de navigation.
- ▶ Appuyez sur la fonction *[Éditer]* sur la barre de fonctions.
 - ⇒ L'écran surligne la fonction *[Éditer]* en vert.

- ▶ Appuyez sur le nom de l'application que vous souhaitez modifier.
 - ⇒ L'écran surligne l'application en vert.
- ▶ Appuyez sur l'action [*Sélectionnables*].
 - ⇒ L'écran affiche une fenêtre de dialogue reprenant les valeurs sélectionnables.
- ▶ Sélectionnez une valeur.
- ▶ Sélectionnez le bouton [*OK*].
 - ⇒ La boîte de dialogue se ferme.
 - ⇒ La valeur est enregistrée.

4.7 Suppression d'une application



REMARQUE

La procédure suivante supprime complètement l'application. Il est impossible de restaurer l'application une fois qu'elle a été supprimée.

Il existe deux options pour supprimer une application :

Option dans la fenêtre	Explication
[<i>Oui</i>]	<ul style="list-style-type: none"> • Supprime l'application et toutes les données correspondantes. <ul style="list-style-type: none"> ◦ L'application n'est plus sélectionnable. ◦ Supprime les données de mesure. ◦ Supprime l'usage enregistré. ◦ Supprime toutes les données des échantillons enregistrées avec l'application.
[<i>Non</i>]	<ul style="list-style-type: none"> • Supprime l'application et conserve les données correspondantes. <ul style="list-style-type: none"> ◦ L'application n'est plus sélectionnable. ◦ Les données de mesure restent disponibles et sont exportables. ◦ L'usage enregistré est conservé. ◦ Toutes les données des échantillons enregistrées avec l'application restent disponibles.

Procédures :

Chemin de navigation



Condition requise :

- L'instrument est en mode Administrateur. Voir Chapitre 4.5 «Connexion en mode Administrateur», page 29
- ▶ Accédez au menu [*Application*] par le biais du chemin de navigation.
- ▶ Appuyez sur la fonction [*Éditer*] sur la barre de fonctions.
 - ⇒ L'écran surligne la fonction [*Éditer*] en vert.
- ▶ Appuyez sur le nom de l'application que vous souhaitez supprimer.
 - ⇒ L'écran surligne l'application en vert.
- ▶ Appuyez sur le bouton [*Retirer*] de la barre de fonctions.
- ▶ Confirmez la question de sécurité.
 - ⇒ Une fenêtre avec les deux modes de suppression apparaît.
- ▶ Sélectionnez le mode de suppression.

4.8 Modification d'une propriété



REMARQUE

Les propriétés peuvent uniquement être modifiées en mode Administrateur.

4.8.1 Création d'une nouvelle propriété

Procédures :

Chemin de navigation



Condition requise :

- L'instrument est en mode Administrateur. Voir Chapitre 4.5 «Connexion en mode Administrateur», page 29
- ▶ Accédez au menu *[Application]* par le biais du chemin de navigation.
- ▶ Appuyez sur la fonction *[Éditer]* sur la barre de fonctions.
 - ⇒ L'écran surligne la fonction *[Éditer]* en vert.
- ▶ Appuyez sur le nom de l'application que vous souhaitez modifier.
 - ⇒ L'écran surligne l'application en vert.
- ▶ Appuyez sur l'une des propriétés disponibles.
 - ⇒ L'écran affiche la vue *Propriété*.
- ▶ Appuyez sur la fonction *[Ajouter]* sur la barre de fonctions.
 - ⇒ L'écran affiche une boîte de dialogue avec une zone de saisie alphanumérique.
- ▶ Saisissez un nom pour la propriété.
- ▶ Sélectionnez le bouton *[OK]*.
 - ⇒ La boîte de dialogue se ferme.
 - ⇒ La nouvelle propriété est créée.

4.8.2 Modification du nom d'une propriété



REMARQUE

Il est impossible de renommer une propriété une fois qu'elle a été utilisée.

Procédures :

Chemin de navigation

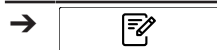

Condition requise :

- L'instrument est en mode Administrateur. Voir Chapitre 4.5 «Connexion en mode Administrateur», page 29
- ▶ Accédez au menu *[Application]* par le biais du chemin de navigation.
- ▶ Appuyez sur la fonction *[Éditer]* sur la barre de fonctions.
 - ⇒ L'écran surligne la fonction *[Éditer]* en vert.
- ▶ Appuyez sur le nom de l'application que vous souhaitez modifier.
 - ⇒ L'écran surligne l'application en vert.
- ▶ Appuyez sur le nom de la propriété que vous souhaitez modifier.
 - ⇒ L'écran affiche la vue *Propriété*.
- ▶ Appuyez sur l'action *[Nom]*.
 - ⇒ L'écran affiche une boîte de dialogue avec une zone de saisie alphanumérique.
- ▶ Saisissez un nom pour la propriété.

- ▶ Sélectionnez le bouton *[OK]*.
- ⇒ La boîte de dialogue se ferme.
- ⇒ Le nouveau nom est enregistré.

4.8.3 Modification de l'alias d'une propriété

La fonction Alias vous permet de donner un nom local à une propriété déjà définie.
Procédures :

Chemin de navigation

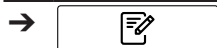

Condition requise :

- L'instrument est en mode Administrateur. Voir Chapitre 4.5 «Connexion en mode Administrateur», page 29
- ▶ Accédez au menu *[Application]* par le biais du chemin de navigation.
- ▶ Appuyez sur la fonction *[Éditer]* sur la barre de fonctions.
 - ⇒ L'écran surligne la fonction *[Éditer]* en vert.
- ▶ Appuyez sur le nom de l'application que vous souhaitez modifier.
 - ⇒ L'écran surligne l'application en vert.
- ▶ Appuyez sur le nom de la propriété que vous souhaitez modifier.
 - ⇒ L'écran affiche la vue *Propriété*.
- ▶ Appuyez sur l'action *[Alias]*.
 - ⇒ L'écran affiche une boîte de dialogue avec une zone de saisie alphanumérique.
- ▶ Saisissez un alias pour la propriété.
- ▶ Sélectionnez le bouton *[OK]*.
 - ⇒ La boîte de dialogue se ferme.
 - ⇒ L'alias est enregistré.

4.8.4 Modification de l'ordre de tri d'une propriété

L'ordre de tri définit la position dans laquelle la propriété sera affichée dans une application dans le cas de plusieurs propriétés.

Procédures :

Chemin de navigation



Condition requise :

- L'instrument est en mode Administrateur. Voir Chapitre 4.5 «Connexion en mode Administrateur», page 29
- ▶ Accédez au menu *[Application]* par le biais du chemin de navigation.
- ▶ Appuyez sur la fonction *[Éditer]* sur la barre de fonctions.
 - ⇒ L'écran surligne la fonction *[Éditer]* en vert.
- ▶ Appuyez sur le nom de l'application que vous souhaitez modifier.
 - ⇒ L'écran surligne l'application en vert.
- ▶ Appuyez sur le nom de la propriété que vous souhaitez modifier.
 - ⇒ L'écran affiche la vue *Propriété*.
- ▶ Appuyez sur l'action *[Trier les ordres]*.
 - ⇒ L'écran affiche une boîte de dialogue avec une zone de saisie numérique.
- ▶ Entrez la valeur dans le champ de saisie numérique.

- ▶ Sélectionnez le bouton *[OK]*.
- ⇒ La boîte de dialogue se ferme.
- ⇒ La valeur de l'ordre de tri est enregistrée.

4.8.5 Modification du type de prédiction d'une propriété

La définition du type de prédiction influence les possibilités de paramétrage de la propriété.

Les paramètres suivants sont disponibles :

Type de prédiction	Explication	Paramètres de prédiction disponibles
<i>[Modèle de calibration]</i>	<p>Utilise le modèle de calibration attribué pour prédire la valeur du paramètre à partir du spectre.</p> <p>Le modèle de calibration utilise un modèle de chimiométrie.</p>	<p>Positions décimales, consultez Chapitre 4.8.15 «Modification des positions décimales d'une propriété», page 48</p> <p>Unité, consultez Chapitre 4.8.16 «Modification de l'unité d'une propriété», page 49</p> <p>Gamme de longueur d'onde initiale, consultez Chapitre 4.8.6 «Modification de la gamme de longueur d'onde initiale (modèle de calibration uniquement)», page 42</p> <p>Valeur post-prédite, consultez Chapitre 4.8.7 «Modification de la valeur post-prédite (modèle de calibration uniquement)», page 43</p> <p>Pente, consultez Chapitre 4.8.18 «Modification de la pente d'une propriété», page 50</p> <p>Biais, consultez Chapitre 4.8.17 «Modification du biais d'une propriété», page 49</p> <p>Mahalanobis, consultez Chapitre 4.8.19 «Modification de la Mahalanobis d'une propriété (modèle de calibration uniquement)», page 50</p> <p>Cible, consultez Chapitre 4.8.20 «Modification de la cible d'une propriété», page 51</p> <p>Tolérance min., consultez Chapitre 4.8.24 «Modification de la tolérance minimale d'une propriété», page 53</p> <p>Tolérance max., consultez Chapitre 4.8.23 «Modification de la tolérance maximale d'une propriété», page 52</p> <p>Limite min., consultez Chapitre 4.8.22 «Modification de la limite minimale d'une propriété», page 52</p> <p>Limite max., consultez Chapitre 4.8.21 «Modification de la limite maximale d'une propriété», page 51</p>

Type de prédiction	Explication	Paramètres de prédiction disponibles
<i>[Propriétés calculées]</i>	Utilise des propriétés définies qui sont calculées de façon mathématique à partir d'autres propriétés (p. ex., matière sèche = 100 - humidité).	<p>Positions décimales, consultez Chapitre 4.8.15 «Modification des positions décimales d'une propriété», page 48</p> <p>Unité, consultez Chapitre 4.8.16 «Modification de l'unité d'une propriété», page 49</p> <p>Formule, consultez Chapitre 4.8.10 «Modification de la formule (propriétés calculées uniquement)», page 45</p> <p>Pente, consultez Chapitre 4.8.18 «Modification de la pente d'une propriété», page 50</p> <p>Biais, consultez Chapitre 4.8.17 «Modification du biais d'une propriété», page 49</p> <p>Cible, consultez Chapitre 4.8.20 «Modification de la cible d'une propriété», page 51</p> <p>Tolérance min., consultez Chapitre 4.8.24 «Modification de la tolérance minimale d'une propriété», page 53</p> <p>Tolérance max., consultez Chapitre 4.8.23 «Modification de la tolérance maximale d'une propriété», page 52</p> <p>Limite min., consultez Chapitre 4.8.22 «Modification de la limite minimale d'une propriété», page 52</p> <p>Limite max., consultez Chapitre 4.8.21 «Modification de la limite maximale d'une propriété», page 51</p>

Type de prédiction	Explication	Paramètres de prédiction disponibles
<i>[Couleur]</i>	Uniquement pour les modèles dotés d'un détecteur visible. Mesure la couleur de l'échantillon.	<p>Positions décimales, consultez Chapitre 4.8.15 «Modification des positions décimales d'une propriété», page 48</p> <hr/> <p>Observateur, consultez Chapitre 4.8.11 «Modification de l'observateur (couleur uniquement)», page 46</p> <hr/> <p>Illuminant, consultez Chapitre 4.8.12 «Modification de l'illuminant (couleur uniquement)», page 46</p> <hr/> <p>Métrique, consultez Chapitre 4.8.13 «Modification de la valeur métrique (couleur uniquement)», page 47</p> <hr/> <p>Élément métrique, consultez Chapitre 4.8.14 «Modification de l'élément métrique (couleur uniquement)», page 48</p> <hr/> <p>Pente, consultez Chapitre 4.8.18 «Modification de la pente d'une propriété», page 50</p> <hr/> <p>Biais, consultez Chapitre 4.8.17 «Modification du biais d'une propriété», page 49</p> <hr/> <p>Cible, consultez Chapitre 4.8.20 «Modification de la cible d'une propriété», page 51</p> <hr/> <p>Tolérance min., consultez Chapitre 4.8.24 «Modification de la tolérance minimale d'une propriété», page 53</p> <hr/> <p>Tolérance max., consultez Chapitre 4.8.23 «Modification de la tolérance maximale d'une propriété», page 52</p> <hr/> <p>Limite min., consultez Chapitre 4.8.22 «Modification de la limite minimale d'une propriété», page 52</p> <hr/> <p>Limite max., consultez Chapitre 4.8.21 «Modification de la limite maximale d'une propriété», page 51</p>

Procédures :

Chemin de navigation



Condition requise :

- L'instrument est en mode Administrateur. Voir Chapitre 4.5 «Connexion en mode Administrateur», page 29
- ▶ Accédez au menu *[Application]* par le biais du chemin de navigation.
- ▶ Appuyez sur la fonction *[Éditer]* sur la barre de fonctions.
 - ⇒ L'écran surligne la fonction *[Éditer]* en vert.
- ▶ Appuyez sur le nom de l'application que vous souhaitez modifier.
 - ⇒ L'écran surligne l'application en vert.
- ▶ Appuyez sur le nom de la propriété que vous souhaitez modifier.
 - ⇒ L'écran affiche la vue *Propriété*.
- ▶ Appuyez sur l'action *[Type de prédiction]*.
 - ⇒ L'écran affiche une fenêtre de dialogue reprenant les valeurs sélectionnables.
- ▶ Sélectionnez une valeur.
- ▶ Sélectionnez le bouton *[OK]*.
 - ⇒ La boîte de dialogue se ferme.
 - ⇒ La valeur est enregistrée.
- ▶ Modifiez les paramètres de prédiction disponibles selon vos besoins.

4.8.6 Modification de la gamme de longueur d'onde initiale (modèle de calibration uniquement)

Sélectionnez la gamme de longueur d'onde pour la calibration initiale.



REMARQUE

Les modifications apportées au fichier du projet remplacent la sélection réalisée ici.

Les paramètres suivants sont disponibles :

Type de longueur d'onde	Explication
<i>[NIR uniquement]</i>	Gamme de longueur d'onde NIR uniquement (900 à 1 700 nm)
<i>[VIS uniquement]</i>	Gamme de longueur d'onde VIS uniquement (400 à 900 nm)
<i>[VIS NIR]</i>	Gamme de longueur d'onde NIR et VIS (400 à 1 700 nm)

Procédures :

Chemin de navigation

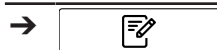

Condition requise :

- L'instrument est en mode Administrateur. Voir Chapitre 4.5 «Connexion en mode Administrateur», page 29
- ▶ Accédez au menu *[Application]* par le biais du chemin de navigation.
- ▶ Appuyez sur la fonction *[Éditer]* sur la barre de fonctions.
 - ⇒ L'écran surligne la fonction *[Éditer]* en vert.
- ▶ Appuyez sur le nom de l'application que vous souhaitez modifier.
 - ⇒ L'écran surligne l'application en vert.

- ▶ Appuyez sur le nom de la propriété que vous souhaitez modifier.
 - ⇒ L'écran affiche la vue *Propriété*.
- ▶ Appuyez sur l'action [*Gamme de longueur d'onde initiale*].
 - ⇒ L'écran affiche une fenêtre de dialogue reprenant les valeurs sélectionnables.
- ▶ Sélectionnez une valeur.
- ▶ Sélectionnez le bouton [*OK*].
 - ⇒ La boîte de dialogue se ferme.
 - ⇒ La valeur est enregistrée.
 - ⇒ La valeur de la gamme de longueur d'onde initiale est enregistrée.

4.8.7 Modification de la valeur post-prédite (modèle de calibration uniquement)

Les paramètres suivants sont disponibles :

Type de post-prédiction	Explication
[<i>Valeur prédite</i>]	Calcule les valeurs comme le prédit le modèle de chimométrie.
[<i>Résidu</i>]	Est une indication de l'applicabilité du modèle. Le résidu désigne la valeur efficace de la différence entre les spectres prétraités et les spectres reconstruits.
[<i>Distance Mahalanobis</i>]	Calcule la valeur sur la base d'un calcul de Mahalanobis.
[<i>Base de calibration standard</i>]	Convertit la valeur du paramètre de la calibration en la valeur obtenue à une humidité différente. L'humidité d'une propriété s'avère nécessaire à la réalisation de ce type de post-prédiction. Consultez : Chapitre 4.8.8 «Modification de la base de calibration (modèle de calibration uniquement)», page 44 Chapitre 4.8.9 «Modification de la base d'affichage (modèle de calibration uniquement)», page 45

Procédures :

Chemin de navigation



Condition requise :

- L'instrument est en mode Administrateur. Voir Chapitre 4.5 «Connexion en mode Administrateur», page 29
- ▶ Accédez au menu [*Application*] par le biais du chemin de navigation.
- ▶ Appuyez sur la fonction [*Éditer*] sur la barre de fonctions.
 - ⇒ L'écran surligne la fonction [*Éditer*] en vert.
- ▶ Appuyez sur le nom de l'application que vous souhaitez modifier.
 - ⇒ L'écran surligne l'application en vert.
- ▶ Appuyez sur le nom de la propriété que vous souhaitez modifier.
 - ⇒ L'écran affiche la vue *Propriété*.
- ▶ Appuyez sur l'action [*Valeur post-prédite*].
 - ⇒ L'écran affiche une fenêtre de dialogue reprenant les valeurs sélectionnables.

- ▶ Sélectionnez une valeur.
- ▶ Sélectionnez le bouton **[OK]**.
 - ⇒ La boîte de dialogue se ferme.
 - ⇒ La valeur est enregistrée.
 - ⇒ La valeur est enregistrée.

4.8.8 Modification de la base de calibration (modèle de calibration uniquement)

Les paramètres suivants sont disponibles :

Type	Explication
<i>[Teneur en matière sèche]</i>	La valeur de la propriété est exprimée en omettant la présence d'eau dans l'échantillon. La contribution en eau est soustraite du calcul.
<i>[Humidité xx%]</i>	La valeur de la propriété est exprimée en supposant une teneur en eau de xx %. La quantité d'eau est exprimée en un pourcentage du poids total.
<i>[En l'état]</i>	La valeur de la propriété est exprimée en incluant la présence d'eau dans l'échantillon. La contribution en eau est incluse dans le calcul.

Procédures :

Chemin de navigation

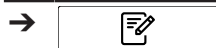

Condition requise :

- L'instrument est en mode Administrateur. Voir Chapitre 4.5 «Connexion en mode Administrateur», page 29
- Le type de post-prédiction *[Base de calibration standard]* est sélectionné.
- ▶ Accédez au menu *[Application]* par le biais du chemin de navigation.
- ▶ Appuyez sur la fonction *[Éditer]* sur la barre de fonctions.
 - ⇒ L'écran surligne la fonction *[Éditer]* en vert.
- ▶ Appuyez sur le nom de l'application que vous souhaitez modifier.
 - ⇒ L'écran surligne l'application en vert.
- ▶ Appuyez sur le nom de la propriété que vous souhaitez modifier.
 - ⇒ L'écran affiche la vue *Propriété*.
- ▶ Appuyez sur l'action *[Base de calibration]*.
 - ⇒ L'écran affiche une fenêtre de dialogue reprenant les valeurs sélectionnables.
- ▶ Sélectionnez une valeur.
- ▶ Sélectionnez le bouton **[OK]**.
 - ⇒ La boîte de dialogue se ferme.
 - ⇒ La valeur est enregistrée.
 - ⇒ La valeur de la base de calibration est enregistrée.

4.8.9 Modification de la base d'affichage (modèle de calibration uniquement)

Les paramètres suivants sont disponibles :

Type	Explication
[Teneur en matière sèche]	La valeur de la propriété est exprimée en omettant la présence d'eau dans l'échantillon. La contribution en eau est soustraite du calcul.
[Humidité xx%]	La valeur de la propriété est exprimée en supposant une teneur en eau de xx %. La quantité d'eau est exprimée en un pourcentage du poids total.
[En l'état]	La valeur de la propriété est exprimée en incluant la présence d'eau dans l'échantillon. La contribution en eau est incluse dans le calcul.

Procédures :

Chemin de navigation



Condition requise :

- L'instrument est en mode Administrateur. Voir Chapitre 4.5 «Connexion en mode Administrateur», page 29
- Le type de post-prédiction [*Base de calibration standard*] est sélectionné.
- ▶ Accédez au menu [*Application*] par le biais du chemin de navigation.
- ▶ Appuyez sur la fonction [*Éditer*] sur la barre de fonctions.
 - ⇒ L'écran surligne la fonction [*Éditer*] en vert.
- ▶ Appuyez sur le nom de l'application que vous souhaitez modifier.
 - ⇒ L'écran surligne l'application en vert.
- ▶ Appuyez sur le nom de la propriété que vous souhaitez modifier.
 - ⇒ L'écran affiche la vue *Propriété*.
- ▶ Appuyez sur l'action [*Base d'affichage*].
 - ⇒ L'écran affiche une fenêtre de dialogue reprenant les valeurs sélectionnables.
- ▶ Sélectionnez une valeur.
- ▶ Sélectionnez le bouton [*OK*].
 - ⇒ La boîte de dialogue se ferme.
 - ⇒ La valeur est enregistrée.
 - ⇒ La valeur de la base d'affichage est enregistrée.

4.8.10 Modification de la formule (propriétés calculées uniquement)

Formule de calcul pour la prédiction.

Pour connaître les règles permettant de saisir une formule, consultez Chapitre 10.3 «Règles de saisie d'une formule», page 87

Procédures :

Chemin de navigation



Condition requise :

- ☑ L'instrument est en mode Administrateur. Voir Chapitre 4.5 «Connexion en mode Administrateur», page 29
- ▶ Accédez au menu *[Application]* par le biais du chemin de navigation.
- ▶ Appuyez sur la fonction *[Éditer]* sur la barre de fonctions.
 - ⇒ L'écran surligne la fonction *[Éditer]* en vert.
- ▶ Appuyez sur le nom de l'application que vous souhaitez modifier.
 - ⇒ L'écran surligne l'application en vert.
- ▶ Appuyez sur le nom de la propriété que vous souhaitez modifier.
 - ⇒ L'écran affiche la vue *Propriété*.
- ▶ Appuyez sur l'action *[Formule]*.
 - ⇒ L'écran affiche une boîte de dialogue avec une zone de saisie alphanumérique.
- ▶ Saisissez la formule.
- ▶ Sélectionnez le bouton *[OK]*.
 - ⇒ La boîte de dialogue se ferme.
 - ⇒ La formule est enregistrée.

4.8.11 Modification de l'observateur (couleur uniquement)

Paramètres disponibles correspondant à la norme internationale CIE 1931/CIE 1964.
Procédures :

Chemin de navigation



Condition requise :

- ☑ L'instrument est en mode Administrateur. Voir Chapitre 4.5 «Connexion en mode Administrateur», page 29
- ▶ Accédez au menu *[Application]* par le biais du chemin de navigation.
- ▶ Appuyez sur la fonction *[Éditer]* sur la barre de fonctions.
 - ⇒ L'écran surligne la fonction *[Éditer]* en vert.
- ▶ Appuyez sur le nom de l'application que vous souhaitez modifier.
 - ⇒ L'écran surligne l'application en vert.
- ▶ Appuyez sur le nom de la propriété que vous souhaitez modifier.
 - ⇒ L'écran affiche la vue *Propriété*.
- ▶ Appuyez sur l'action *[Observateur]*.
 - ⇒ L'écran affiche une fenêtre de dialogue reprenant les valeurs sélectionnables.
- ▶ Sélectionnez une valeur.
- ▶ Sélectionnez le bouton *[OK]*.
 - ⇒ La boîte de dialogue se ferme.
 - ⇒ La valeur est enregistrée.
 - ⇒ La valeur du type d'observateur est enregistrée.

4.8.12 Modification de l'illuminant (couleur uniquement)

Paramètres disponibles correspondant à la norme internationale ISO 11664-2:2007/
CIE S 014-2:2006.

Procédures :

Chemin de navigation



Condition requise :

- ☑ L'instrument est en mode Administrateur. Voir Chapitre 4.5 «Connexion en mode Administrateur», page 29
- ▶ Accédez au menu *[Application]* par le biais du chemin de navigation.
- ▶ Appuyez sur la fonction *[Éditer]* sur la barre de fonctions.
 - ⇒ L'écran surligne la fonction *[Éditer]* en vert.
- ▶ Appuyez sur le nom de l'application que vous souhaitez modifier.
 - ⇒ L'écran surligne l'application en vert.
- ▶ Appuyez sur le nom de la propriété que vous souhaitez modifier.
 - ⇒ L'écran affiche la vue *Propriété*.
- ▶ Appuyez sur l'action *[Illuminant]*.
 - ⇒ L'écran affiche une boîte de dialogue avec une zone de saisie numérique.
- ▶ Entrez la valeur dans le champ de saisie numérique.
- ▶ Sélectionnez le bouton *[OK]*.
 - ⇒ La boîte de dialogue se ferme.
 - ⇒ La valeur de l'illuminant est enregistrée.

4.8.13 Modification de la valeur métrique (couleur uniquement)

Les paramètres suivants sont disponibles :

Type	Explication
<i>[Lab]</i>	Calcule la valeur métrique dans l'espace de couleur L*a*b.
<i>[LCh]</i>	Calcule la valeur métrique dans l'espace de couleur L*C*h.
<i>[XYZ]</i>	Calcule les valeurs dans l'espace de couleur XYZ.

Procédures :

Chemin de navigation

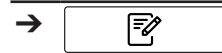

Condition requise :

- ☑ L'instrument est en mode Administrateur. Voir Chapitre 4.5 «Connexion en mode Administrateur», page 29
- ▶ Accédez au menu *[Application]* par le biais du chemin de navigation.
- ▶ Appuyez sur la fonction *[Éditer]* sur la barre de fonctions.
 - ⇒ L'écran surligne la fonction *[Éditer]* en vert.
- ▶ Appuyez sur le nom de l'application que vous souhaitez modifier.
 - ⇒ L'écran surligne l'application en vert.
- ▶ Appuyez sur le nom de la propriété que vous souhaitez modifier.
 - ⇒ L'écran affiche la vue *Propriété*.
- ▶ Appuyez sur l'action *[Métrique]*.
 - ⇒ L'écran affiche une boîte de dialogue avec une zone de saisie numérique.
- ▶ Entrez la valeur dans le champ de saisie numérique.
- ▶ Sélectionnez le bouton *[OK]*.
 - ⇒ La boîte de dialogue se ferme.
 - ⇒ La valeur métrique est enregistrée.

4.8.14 Modification de l'élément métrique (couleur uniquement)

Les options disponibles dépendent de la valeur métrique sélectionnée dans Chapitre 4.8.13 «Modification de la valeur métrique (couleur uniquement)», page 47
Procédures :

Chemin de navigation



Condition requise :

- L'instrument est en mode Administrateur. Voir Chapitre 4.5 «Connexion en mode Administrateur», page 29
- ▶ Accédez au menu [*Application*] par le biais du chemin de navigation.
- ▶ Appuyez sur la fonction [*Éditer*] sur la barre de fonctions.
 - ⇒ L'écran surligne la fonction [*Éditer*] en vert.
- ▶ Appuyez sur le nom de l'application que vous souhaitez modifier.
 - ⇒ L'écran surligne l'application en vert.
- ▶ Appuyez sur le nom de la propriété que vous souhaitez modifier.
 - ⇒ L'écran affiche la vue *Propriété*.
- ▶ Appuyez sur l'action [*Élément métrique*].
 - ⇒ L'écran affiche une fenêtre de dialogue reprenant les valeurs sélectionnables.
- ▶ Sélectionnez une valeur.
- ▶ Sélectionnez le bouton [*OK*].
 - ⇒ La boîte de dialogue se ferme.
 - ⇒ La valeur est enregistrée.
 - ⇒ La valeur de l'élément métrique est enregistrée.

4.8.15 Modification des positions décimales d'une propriété

Nombre de positions décimales affichées par une propriété.

Procédures :

Chemin de navigation



Condition requise :

- L'instrument est en mode Administrateur. Voir Chapitre 4.5 «Connexion en mode Administrateur», page 29
- ▶ Accédez au menu [*Application*] par le biais du chemin de navigation.
- ▶ Appuyez sur la fonction [*Éditer*] sur la barre de fonctions.
 - ⇒ L'écran surligne la fonction [*Éditer*] en vert.
- ▶ Appuyez sur le nom de l'application que vous souhaitez modifier.
 - ⇒ L'écran surligne l'application en vert.
- ▶ Appuyez sur le nom de la propriété que vous souhaitez modifier.
 - ⇒ L'écran affiche la vue *Propriété*.
- ▶ Appuyez sur l'action [*Positions décimales*].
 - ⇒ L'écran affiche une boîte de dialogue avec une zone de saisie numérique.
- ▶ Entrez la valeur dans le champ de saisie numérique.
- ▶ Sélectionnez le bouton [*OK*].
 - ⇒ La boîte de dialogue se ferme.
 - ⇒ La valeur des positions décimales est enregistrée.

4.8.16 Modification de l'unité d'une propriété



REMARQUE

Caractères spéciaux

- ▶ Appuyez sur le bouton **[Maj]** dans le champ de saisie alphanumérique.
 - ⇒ Le champ de saisie alphanumérique affiche les caractères spéciaux disponibles.

Chemin de navigation



Condition requise :

- L'instrument est en mode Administrateur. Voir Chapitre 4.5 «Connexion en mode Administrateur», page 29
- ▶ Accédez au menu **[Application]** par le biais du chemin de navigation.
- ▶ Appuyez sur la fonction **[Éditer]** sur la barre de fonctions.
 - ⇒ L'écran surligne la fonction **[Éditer]** en vert.
- ▶ Appuyez sur le nom de l'application que vous souhaitez modifier.
 - ⇒ L'écran surligne l'application en vert.
- ▶ Appuyez sur le nom de la propriété que vous souhaitez modifier.
 - ⇒ L'écran affiche la vue *Propriété*.
- ▶ Appuyez sur l'action **[Unité]**.
 - ⇒ L'écran affiche une boîte de dialogue avec une zone de saisie alphanumérique.
- ▶ Saisissez une unité pour la propriété.
- ▶ Sélectionnez le bouton **[OK]**.
 - ⇒ La boîte de dialogue se ferme.
 - ⇒ L'unité est enregistrée.

4.8.17 Modification du biais d'une propriété

Un biais est une valeur constante.

Cette valeur est ajoutée au résultat d'une prédiction afin de corriger une déviation constante entre les valeurs prédites et les valeurs de référence.

Procédures :

Chemin de navigation

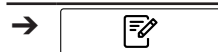

Condition requise :

- L'instrument est en mode Administrateur. Voir Chapitre 4.5 «Connexion en mode Administrateur», page 29
- ▶ Accédez au menu **[Application]** par le biais du chemin de navigation.
- ▶ Appuyez sur la fonction **[Éditer]** sur la barre de fonctions.
 - ⇒ L'écran surligne la fonction **[Éditer]** en vert.
- ▶ Appuyez sur le nom de l'application que vous souhaitez modifier.
 - ⇒ L'écran surligne l'application en vert.
- ▶ Appuyez sur le nom de la propriété que vous souhaitez modifier.
 - ⇒ L'écran affiche la vue *Propriété*.
- ▶ Appuyez sur l'action **[Biais]**.
 - ⇒ L'unité de commande affiche une boîte de dialogue avec un champ de saisie numérique.

- ▶ Entrez la valeur dans le champ de saisie numérique.
- ▶ Sélectionnez le bouton **[OK]**.
 - ⇒ La boîte de dialogue se ferme.
 - ⇒ La valeur du biais est enregistrée.

4.8.18 Modification de la pente d'une propriété

La pente est un facteur utilisé pour corriger les différentes systématiques proportionnelles entre le résultat d'une mesure et la valeur de référence.

Procédures :

Chemin de navigation

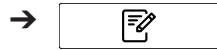

Condition requise :

- L'instrument est en mode Administrateur. Voir Chapitre 4.5 «Connexion en mode Administrateur», page 29
- ▶ Accédez au menu **[Application]** par le biais du chemin de navigation.
- ▶ Appuyez sur la fonction **[Éditer]** sur la barre de fonctions.
 - ⇒ L'écran surligne la fonction **[Éditer]** en vert.
- ▶ Appuyez sur le nom de l'application que vous souhaitez modifier.
 - ⇒ L'écran surligne l'application en vert.
- ▶ Appuyez sur le nom de la propriété que vous souhaitez modifier.
 - ⇒ L'écran affiche la vue *Propriété*.
- ▶ Appuyez sur l'action **[Pente]**.
 - ⇒ L'unité de commande affiche une boîte de dialogue avec un champ de saisie numérique.
- ▶ Entrez la valeur dans le champ de saisie numérique.
- ▶ Sélectionnez le bouton **[OK]**.
 - ⇒ La boîte de dialogue se ferme.
 - ⇒ La valeur de la pente est enregistrée.

4.8.19 Modification de la Mahalanobis d'une propriété (modèle de calibration uniquement)

La distance Mahalanobis est la mesure d'une similarité spectrale entre le spectre mesuré et l'ensemble de données utilisées dans la calibration.

Procédures :

Chemin de navigation



Condition requise :

- L'instrument est en mode Administrateur. Voir Chapitre 4.5 «Connexion en mode Administrateur», page 29
- ▶ Accédez au menu **[Application]** par le biais du chemin de navigation.
- ▶ Appuyez sur la fonction **[Éditer]** sur la barre de fonctions.
 - ⇒ L'écran surligne la fonction **[Éditer]** en vert.
- ▶ Appuyez sur le nom de l'application que vous souhaitez modifier.
 - ⇒ L'écran surligne l'application en vert.
- ▶ Appuyez sur le nom de la propriété que vous souhaitez modifier.
 - ⇒ L'écran affiche la vue *Propriété*.

- ▶ Appuyez sur l'action [*Mahalanobis*].
 - ⇒ L'unité de commande affiche une boîte de dialogue avec un champ de saisie numérique.
- ▶ Entrez la valeur dans le champ de saisie numérique.
- ▶ Sélectionnez le bouton [*OK*].
 - ⇒ La boîte de dialogue se ferme.
 - ⇒ La valeur de la Mahalanobis est enregistrée.

4.8.20 Modification de la cible d'une propriété

Définit la valeur cible, par rapport aux tolérances à prendre en compte.
Procédures :

Chemin de navigation



Condition requise :

- L'instrument est en mode Administrateur. Voir Chapitre 4.5 «Connexion en mode Administrateur», page 29
- ▶ Accédez au menu [*Application*] par le biais du chemin de navigation.
- ▶ Appuyez sur la fonction [*Éditer*] sur la barre de fonctions.
 - ⇒ L'écran surligne la fonction [*Éditer*] en vert.
- ▶ Appuyez sur le nom de l'application que vous souhaitez modifier.
 - ⇒ L'écran surligne l'application en vert.
- ▶ Appuyez sur le nom de la propriété que vous souhaitez modifier.
 - ⇒ L'écran affiche la vue *Propriété*.
- ▶ Appuyez sur l'action [*Cible*].
 - ⇒ L'unité de commande affiche une boîte de dialogue avec un champ de saisie numérique.
- ▶ Entrez la valeur dans le champ de saisie numérique.
- ▶ Sélectionnez le bouton [*OK*].
 - ⇒ La boîte de dialogue se ferme.
 - ⇒ La valeur de la cible est enregistrée.

4.8.21 Modification de la limite maximale d'une propriété

Définit la limite supérieure de la propriété.
Procédures :

Chemin de navigation

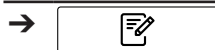

Condition requise :

- L'instrument est en mode Administrateur. Voir Chapitre 4.5 «Connexion en mode Administrateur», page 29
- ▶ Accédez au menu [*Application*] par le biais du chemin de navigation.
- ▶ Appuyez sur la fonction [*Éditer*] sur la barre de fonctions.
 - ⇒ L'écran surligne la fonction [*Éditer*] en vert.
- ▶ Appuyez sur le nom de l'application que vous souhaitez modifier.
 - ⇒ L'écran surligne l'application en vert.
- ▶ Appuyez sur le nom de la propriété que vous souhaitez modifier.
 - ⇒ L'écran affiche la vue *Propriété*.

- ▶ Appuyez sur l'action [*Limite max.*].
 - ⇒ L'unité de commande affiche une boîte de dialogue avec un champ de saisie numérique.
- ▶ Entrez la valeur dans le champ de saisie numérique.
- ▶ Sélectionnez le bouton [*OK*].
 - ⇒ La boîte de dialogue se ferme.
 - ⇒ La valeur de la limite est enregistrée.

4.8.22 Modification de la limite minimale d'une propriété

Définit la limite inférieure de la propriété.

Procédures :

Chemin de navigation



Condition requise :

- L'instrument est en mode Administrateur. Voir Chapitre 4.5 «Connexion en mode Administrateur», page 29
- ▶ Accédez au menu [*Application*] par le biais du chemin de navigation.
- ▶ Appuyez sur la fonction [*Éditer*] sur la barre de fonctions.
 - ⇒ L'écran surligne la fonction [*Éditer*] en vert.
- ▶ Appuyez sur le nom de l'application que vous souhaitez modifier.
 - ⇒ L'écran surligne l'application en vert.
- ▶ Appuyez sur le nom de la propriété que vous souhaitez modifier.
 - ⇒ L'écran affiche la vue *Propriété*.
- ▶ Appuyez sur l'action [*Limite min.*].
 - ⇒ L'unité de commande affiche une boîte de dialogue avec un champ de saisie numérique.
- ▶ Entrez la valeur dans le champ de saisie numérique.
- ▶ Sélectionnez le bouton [*OK*].
 - ⇒ La boîte de dialogue se ferme.
 - ⇒ La valeur de la limite est enregistrée.

4.8.23 Modification de la tolérance maximale d'une propriété

La tolérance désigne une différence par rapport à la valeur cible.

Définit la tolérance supérieure par rapport à la cible.

Procédures :

Chemin de navigation



Condition requise :

- L'instrument est en mode Administrateur. Voir Chapitre 4.5 «Connexion en mode Administrateur», page 29
- ▶ Accédez au menu [*Application*] par le biais du chemin de navigation.
- ▶ Appuyez sur la fonction [*Éditer*] sur la barre de fonctions.
 - ⇒ L'écran surligne la fonction [*Éditer*] en vert.
- ▶ Appuyez sur le nom de l'application que vous souhaitez modifier.
 - ⇒ L'écran surligne l'application en vert.
- ▶ Appuyez sur le nom de la propriété que vous souhaitez modifier.
 - ⇒ L'écran affiche la vue *Propriété*.

- ▶ Appuyez sur l'action [*Tolérance max.*].
 - ⇒ L'unité de commande affiche une boîte de dialogue avec un champ de saisie numérique.
- ▶ Entrez la valeur dans le champ de saisie numérique.
- ▶ Sélectionnez le bouton [*OK*].
 - ⇒ La boîte de dialogue se ferme.
 - ⇒ La valeur de la tolérance est enregistrée.

4.8.24 Modification de la tolérance minimale d'une propriété

La tolérance désigne une différence par rapport à la valeur cible.

Définit la tolérance inférieure par rapport à la cible.

Procédures :

Chemin de navigation

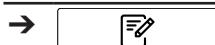

Condition requise :

- L'instrument est en mode Administrateur. Voir Chapitre 4.5 «Connexion en mode Administrateur», page 29
- ▶ Accédez au menu [*Application*] par le biais du chemin de navigation.
- ▶ Appuyez sur la fonction [*Éditer*] sur la barre de fonctions.
 - ⇒ L'écran surligne la fonction [*Éditer*] en vert.
- ▶ Appuyez sur le nom de l'application que vous souhaitez modifier.
 - ⇒ L'écran surligne l'application en vert.
- ▶ Appuyez sur le nom de la propriété que vous souhaitez modifier.
 - ⇒ L'écran affiche la vue *Propriété*.
- ▶ Appuyez sur l'action [*Tolérance min.*].
 - ⇒ L'unité de commande affiche une boîte de dialogue avec un champ de saisie numérique.
- ▶ Entrez la valeur dans le champ de saisie numérique.
- ▶ Sélectionnez le bouton [*OK*].
 - ⇒ La boîte de dialogue se ferme.
 - ⇒ La valeur de la tolérance est enregistrée.

4.9 Suppression d'une propriété



REMARQUE

Il est impossible de supprimer une propriété une fois qu'elle a été utilisée pour une mesure.

Procédures :

Chemin de navigation

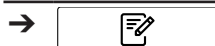

Condition requise :

- L'instrument est en mode Administrateur. Voir Chapitre 4.5 «Connexion en mode Administrateur», page 29
- ▶ Accédez au menu [*Application*] par le biais du chemin de navigation.
- ▶ Appuyez sur la fonction [*Éditer*] sur la barre de fonctions.
 - ⇒ L'écran surligne la fonction [*Éditer*] en vert.



- ▶ Appuyez sur le nom de l'application que vous souhaitez modifier.
 - ⇒ L'écran surligne l'application en vert.
- ▶ Appuyez sur le nom de la propriété que vous souhaitez supprimer.
 - ⇒ L'écran surligne l'application en vert.
- ▶ Appuyez sur la fonction *[Supprimer]* sur la barre de fonctions.
- ▶ Sélectionnez *[Oui]* pour confirmer l'action en réponse à la question de confirmation.
 - ⇒ La propriété est supprimée.

4.10 Saisie des valeurs de référence

Chemin de navigation

→  → *[Historique]*

Symboles de la barre de fonctions utilisés dans cette section :

	<i>[Modifier]</i>	Permet la modification de l'élément sélectionné.
	<i>[Ajouter à l'ensemble des données de calibration]</i>	Ajoute l'élément sélectionné à l'ensemble des données de calibration.

Condition requise :

- L'instrument est en mode Administrateur.
- Les échantillons ont été mesurés avec l'instrument et nommés correctement et de manière unique.
- Les valeurs de référence des échantillons ont été déterminées par une méthode principale.
- ▶ Accédez au menu *[Historique]* en suivant les indications de navigation.
- ▶ Appuyez sur la fonction *[Éditer]* sur la barre de fonctions.
 - ⇒ L'écran surligne la fonction *[Éditer]* en vert.
- ▶ Appuyez sur le nom de la mesure à modifier.
 - ⇒ L'échantillon est mis en surbrillance en vert et les détails de la mesure, accompagnés des propriétés, s'affichent sur le côté droit de l'écran.
- ▶ Appuyez sur la propriété à modifier.
 - ⇒ L'écran affiche une boîte de dialogue avec une zone de saisie numérique.
- ▶ Saisissez la valeur de référence.
- ▶ Sélectionnez le bouton *[OK]*.
 - ⇒ La valeur de référence est définie.
- ▶ Saisissez les valeurs de référence des autres paramètres si nécessaire.
- ▶ Appuyez sur le bouton *[Ajouter à l'ensemble des données de calibration]*.
 - ⇒ Le bouton sera mis en surbrillance en vert et la mesure est activée pour AutoCal.
- ▶ Répétez ces étapes pour tous les échantillons à ajouter à la calibration.

4.10.1 Importation de valeurs de référence par le biais d'un modèle Excel

Chemin de navigation

→  → *[Historique]*

Symboles de la barre de fonctions utilisés dans cette section :



[Exporter]

Exporte les données marquées.

Condition requise :

- ☑ L'instrument est en mode Administrateur.
- ☑ Les échantillons ont été mesurés avec l'instrument et nommés correctement et de manière unique.
- ☑ Les valeurs de référence des échantillons ont été déterminées par une méthode principale.
- ▶ Accédez au menu [Historique] en suivant les indications de navigation.
- ▶ Sélectionnez les mesures pertinentes (celles pour lesquelles de nouvelles valeurs de référence sont disponibles). Reportez-vous au guide rapide *Quick Guide ProxiMate – Exports and reports* pour savoir comment sélectionner plusieurs échantillons.
- ▶ Appuyez sur le bouton [Exporter] de la barre de fonctions.
- ⇒ Une fenêtre apparaît.

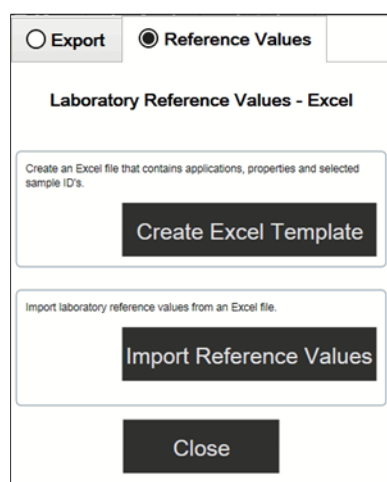

- ▶ Sélectionnez l'onglet *Valeurs de référence*.
- ▶ Sélectionnez le bouton [Créer un modèle Excel].
- ⇒ L'écran affiche un menu Windows.
- ▶ Sélectionnez un emplacement selon vos besoins. Ne renommez pas le fichier de modèle.
- ▶ Appuyez sur le bouton [Enregistrer].
- ⇒ L'écran affiche une confirmation que le modèle a été créé et enregistré.
- ▶ Appuyez sur le bouton [OK].
- ⇒ Le modèle est exporté.
- ▶ Transférez le modèle vers un emplacement approuvé sur un PC, sinon il sera ouvert en mode protégé.
- ▶ Ouvrez le modèle avec Excel et entrez les valeurs de référence.
- ▶ Enregistrez le modèle avec les valeurs de référence.
- ▶ Copiez le modèle sur une clé USB ou dans ProxiMate.
- ▶ Accédez au menu *Historique* en suivant les indications de navigation.
- ▶ Appuyez sur le bouton [Importer] dans la barre de fonctions.
- ⇒ Une fenêtre apparaît.
- ▶ Sélectionnez l'onglet *Valeurs de référence*.
- ▶ Sélectionnez l'action [Importer les valeurs de référence].
- ⇒ La fenêtre *Ouvrir des fichiers* apparaît.
- ▶ Sélectionnez le fichier à importer.

- ▶ Appuyez sur le bouton **[OK]**.
 - ⇒ L'écran affiche une confirmation indiquant le nombre de valeurs de référence importées.
 - ⇒ Les valeurs de référence sont importées et affichées dans les détails de mesure des échantillons associés.

4.11 Importation de valeurs de référence par le biais d'un modèle Excel

Chemin de navigation

→  → **[Historique]**

Symboles de la barre de fonctions utilisés dans cette section :



[Exporter]

Exporte les données marquées.

Condition requise :

- L'instrument est en mode Administrateur.
- Les échantillons ont été mesurés avec l'instrument et nommés correctement et de manière unique.
- Les valeurs de référence des échantillons ont été déterminées par une méthode principale.
- ▶ Accédez au menu **[Historique]** en suivant les indications de navigation.
- ▶ Sélectionnez les mesures pertinentes (celles pour lesquelles de nouvelles valeurs de référence sont disponibles). Reportez-vous au guide rapide **Quick Guide ProxiMate – Exports and reports** pour savoir comment sélectionner plusieurs échantillons.
- ▶ Appuyez sur le bouton **[Exporter]** de la barre de fonctions.
 - ⇒ Une fenêtre apparaît.

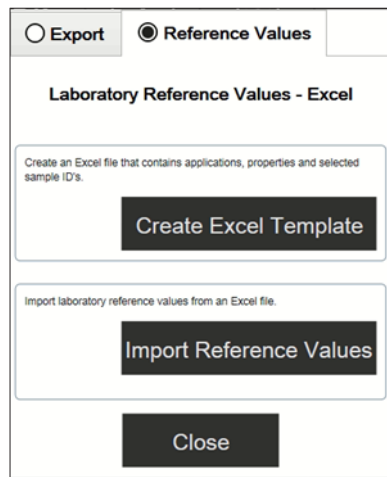

- ▶ Sélectionnez l'onglet **Valeurs de référence**.
- ▶ Sélectionnez le bouton **[Créer un modèle Excel]**.
 - ⇒ L'écran affiche un menu Windows.
- ▶ Sélectionnez un emplacement selon vos besoins. Ne renommez pas le fichier de modèle.
- ▶ Appuyez sur le bouton **[Enregistrer]**.
 - ⇒ L'écran affiche une confirmation que le modèle a été créé et enregistré.

- ▶ Appuyez sur le bouton **[OK]**.
 - ⇒ Le modèle est exporté.
- ▶ Transférez le modèle vers un emplacement approuvé sur un PC, sinon il sera ouvert en mode protégé.
- ▶ Ouvrez le modèle avec Excel et entrez les valeurs de référence.
- ▶ Enregistrez le modèle avec les valeurs de référence.
- ▶ Copiez le modèle sur une clé USB ou dans ProxiMate.
- ▶ Accédez au menu *Historique* en suivant les indications de navigation.
- ▶ Appuyez sur le bouton **[Importer]** dans la barre de fonctions.
 - ⇒ Une fenêtre apparaît.
- ▶ Sélectionnez l'onglet *Valeurs de référence*.
- ▶ Sélectionnez l'action **[Importer les valeurs de référence]**.
 - ⇒ La fenêtre *Ouvrir des fichiers* apparaît.
- ▶ Sélectionnez le fichier à importer.
- ▶ Appuyez sur le bouton **[OK]**.
 - ⇒ L'écran affiche une confirmation indiquant le nombre de valeurs de référence importées.
- ⇒ Les valeurs de référence sont importées et affichées dans les détails de mesure des échantillons associés.

4.12 Exécution d'AutoCal pour créer ou mettre à jour des calibrations

Chemin de navigation

→  → **[Historique]**

Symboles de la barre de fonctions utilisés dans cette section :



[Autocal]

Démarre la fonction de calibration automatique.

Condition requise :

- L'instrument est en mode Administrateur.
- Les valeurs de référence d'au moins trois échantillons sont définies dans le menu **[Historique]** pour l'application et le paramètre choisis et au moins trois valeurs de référence sont différentes.
- ▶ Accédez au menu **[Historique]** en suivant les indications de navigation.
- ▶ Accédez à l'une des mesures que vous souhaitez ajouter à la calibration.
- ▶ Appuyez sur la mesure.
 - ⇒ L'échantillon est mis en surbrillance en vert et les détails de la mesure, accompagnés des propriétés, s'affichent sur le côté droit de l'écran.
- ▶ Appuyez sur le bouton **[AutoCal]** de la barre de fonctions.
 - ⇒ L'écran affiche une boîte de dialogue contenant la liste de toutes les propriétés de l'application sélectionnée.
- ▶ Désélectionnez toutes les propriétés que vous ne voulez pas mettre à jour.
- ▶ Confirmez en appuyant sur **[OK]**.
 - ⇒ L'écran affiche la boîte de dialogue *Actualisation des calibrations*.
 - ⇒ À la fin du processus de calibration, l'écran affiche la boîte de dialogue *Confirmer la calibration*.
- ▶ Comparez les modèles de calibration avant et après l'extension.
- ▶ **[Accepter]** ou **[Refuser]** le nouveau modèle de calibration.

- ⇒ Si le nouveau modèle de calibration est accepté, l'ancien modèle de calibration est remplacé et conservé dans le dossier d'historique du dossier de calibration.
- ⇒ Si le nouveau modèle de calibration est rejeté, l'ancien modèle de calibration est conservé.

1	2	3	4	5	6

1	Nom des paramètres statistiques	2	Valeurs des paramètres statistiques de la calibration réelle
3	Valeurs des paramètres statistiques de la nouvelle calibration	4	ID des n dernières mesures (par défaut = cinq)
5	Valeurs des paramètres selon la calibration réelle	6	Valeurs des paramètres telles que prédites par la nouvelle calibration
7	Bouton <i>[Accepter]</i>	8	Bouton <i>[Refuser]</i>

4.12.1 Ouverture du résumé de la calibration pour rechercher des informations statistiques

Chemin de navigation

→  → *[Démarrer]*

Symboles de la barre de fonctions utilisés dans cette section :

 *[Sélectionner]* Sélectionne l'application marquée.

Condition requise :

- Au moins une application est téléchargée sur NIRWise.
- ▶ Accédez au menu *[Démarrer]* en suivant les indications de navigation.
- ▶ Appuyez sur le bouton *[Application]*.
 - ⇒ Le menu *[Application]* s'ouvre.
- ▶ Appuyez sur l'application qui vous intéresse.
 - ⇒ L'application est mise en surbrillance en vert.
- ▶ Confirmez en appuyant sur le bouton *[Sélectionner]* de la barre de fonctions.
 - ⇒ Le menu revient au menu *[Démarrer]* et les propriétés de l'application sélectionnée s'affichent dans le coin inférieur droit.
- ▶ Appuyez sur la propriété qui vous intéresse.
 - ⇒ L'écran affiche une boîte de dialogue contenant le résumé de la calibration de cette propriété.

- Confirmez en appuyant sur **[OK]** pour fermer la boîte de dialogue.

4.13 Importation et exportation

4.13.1 Exportation des données de mesure

Création d'exportations

Types d'exportations dans NIRWise :

- **tsv** : format utilisé dans le logiciel de chimométrie NIRWise Plus. Contient les valeurs mesurées, les valeurs de référence et les données spectrales.
- **jdx** : format d'exportation général.
- **csv** : contient les valeurs mesurées et éventuellement les métadonnées et les valeurs de référence et/ou les données spectrales.

Création de l'exportation d'un seul échantillon

Chemin de navigation

→  → **[Historique]**

Symboles de la barre de fonctions utilisés dans cette section :

 **[Exporter]** Exporte les données marquées.

Condition requise :

- L'instrument est en mode Administrateur.
- Au moins une mesure est disponible dans le menu *Historique*.
- Accédez au menu *Historique* en suivant les indications de navigation.
- Accédez à la mesure que vous voulez exporter et appuyez dessus.
 - ⇒ L'écran met la mesure sélectionnée en surbrillance en vert.
- Appuyez sur la fonction **[Exporter]** dans la barre de fonctions.
 - ⇒ L'écran affiche le menu *Exporter*.

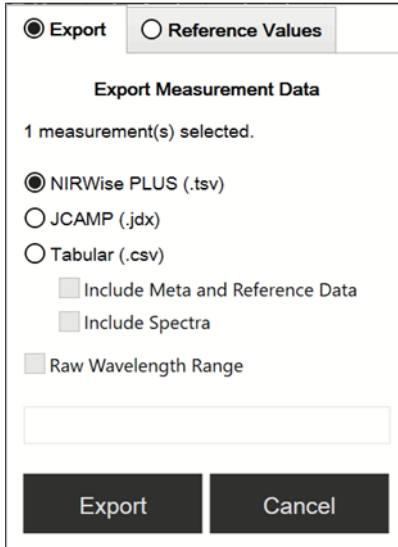



- Sélectionnez le format de fichier dans lequel vous souhaitez effectuer l'exportation.
- Appuyez sur le bouton **[Exporter]**.
 - ⇒ L'écran affiche une boîte de dialogue confirmant le succès de l'exportation.

Création de l'exportation de plusieurs échantillons de la même application

Chemin de navigation

→  → [Historique]

Symboles de la barre de fonctions utilisés dans cette section :

	[Exporter]	Exporte les données marquées.
	[Sélection multiple]	Active la sélection multiple de mesures.

Condition requise :



- L'instrument est en mode Administrateur.
- Au moins deux mesures de la même application sont disponibles dans le menu *Historique*.
 - ▶ Accédez au menu *Historique* en suivant les indications de navigation.
 - ▶ Accédez à l'une des mesures que vous voulez exporter et appuyez dessus.
 - ⇒ L'écran met la mesure sélectionnée en surbrillance en vert.
 - ▶ Appuyez sur le bouton [Sélection multiple] de la barre de fonctions.
 - ⇒ La vue des échantillons affiche uniquement les mesures de l'application sélectionnée et le bouton [Sélection multiple] est mis en surbrillance en vert.
 - ▶ Appuyez sur tous les autres échantillons que vous voulez exporter.
 - ⇒ Tous les échantillons sélectionnés sont mis en surbrillance en vert.
 - ▶ Appuyez sur la fonction [Exporter] dans la barre de fonctions.
 - ⇒ L'écran affiche le menu *Exporter*.
 - ▶ Sélectionnez le format de fichier dans lequel vous souhaitez effectuer l'exportation.
 - ▶ Appuyez sur le bouton [Exporter].
 - ⇒ L'écran affiche une boîte de dialogue confirmant le succès de l'exportation.

Création de l'exportation de tous les échantillons de la même application

Chemin de navigation

→  → [Historique]

Symboles de la barre de fonctions utilisés dans cette section :

	[Exporter]	Exporte les données marquées.
	[Sélection multiple]	Active la sélection multiple de mesures.
	[Tout sélectionner]	Sélectionne toutes les mesures de la liste.

AVIS ! Uniquement si la sélection multiple est activée.

Condition requise :

- L'instrument est en mode Administrateur.

- ☑ Au moins deux mesures de la même application sont disponibles dans le menu *Historique*.
- ▶ Accédez au menu *Historique* en suivant les indications de navigation.
- ▶ Accédez à l'une des mesures que vous voulez exporter et appuyez dessus.
 - ⇒ L'écran met la mesure sélectionnée en surbrillance en vert.
- ▶ Appuyez sur le bouton [*Sélection multiple*] de la barre de fonctions.
 - ⇒ La vue des échantillons affiche uniquement les mesures de l'application sélectionnée et le bouton [*Sélection multiple*] est mis en surbrillance en vert.
- ▶ Appuyez sur le bouton [*Tout sélectionner*].
 - ⇒ Tous les échantillons de l'application sont mis en surbrillance en vert.
- ▶ Appuyez sur la fonction [*Exporter*] dans la barre de fonctions.
 - ⇒ L'écran affiche le menu *Exporter*.
- ▶ Sélectionnez le format de fichier dans lequel vous souhaitez effectuer l'exportation.
- ▶ Appuyez sur le bouton [*Exporter*].
 - ⇒ L'écran affiche une boîte de dialogue confirmant le succès de l'exportation.

Accès aux fichiers de données créés

Chemin de navigation

→  → [*Outils*]

Symboles de la barre de fonctions utilisés dans cette section :



[*Aller à Windows*]

La vue change pour afficher la surface Windows®.

- ▶ Accédez au menu [*Outils*] en suivant les indications de navigation.
- ▶ Appuyez sur le bouton [*Aller à Windows*].
 - ⇒ L'écran bascule vers le bureau de l'ordinateur intégré.
- ▶ Ouvrez le dossier *NirWiseData* sur le bureau.
- ▶ Accédez aux sous-dossiers *Exportations*, puis *Données*.
- ▶ Recherchez le fichier exporté portant le nom de l'application et la date et l'heure de l'exportation.

4.13.2 Importation des données de l'application

Chemin de navigation

→ 

Condition requise :

- ☑ L'instrument est en mode Administrateur. Voir Chapitre 4.5 «Connexion en mode Administrateur», page 29
- ▶ Accédez au menu [*Application*] par le biais du chemin de navigation.
- ▶ Appuyez sur le bouton [*Importer*] dans la barre de fonctions.
 - ⇒ L'écran affiche une fenêtre vous invitant à choisir les dossiers.
- ▶ Accédez au dossier d'enregistrement de l'application que vous souhaitez importer.
- ▶ Sélectionnez l'application.
 - ⇒ L'écran affiche une fenêtre reprenant les propriétés de l'application que vous souhaitez importer. Toutes les propriétés sont surlignées en vert.

- ▶ Appuyez sur les propriétés que vous ne voulez pas importer.
 - ⇒ Les propriétés désactivées sont surlignées en blanc.
- ▶ Sélectionnez le bouton **[OK]**.
 - ⇒ La boîte de dialogue se ferme.
 - ⇒ L'application est importée.

4.13.3 Exportation des données de l'application

Cette fonction d'exportation permet l'utilisation d'applications (sans licence) sur un autre instrument.



REMARQUE

L'emplacement du dossier de destination est fixe. Consultez Chapitre 10.2 «Explication des types de fichiers et emplacement des dossiers», page 86.

Chemin de navigation

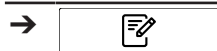

Condition requise :

- L'instrument est en mode Administrateur. Voir Chapitre 4.5 «Connexion en mode Administrateur», page 29
- ▶ Accédez au menu **[Application]** par le biais du chemin de navigation.
- ▶ Appuyez sur l'application que vous souhaitez exporter.
 - ⇒ L'écran surligne l'application en vert.
- ▶ Appuyez sur la fonction **[Exporter]** sur la barre de fonctions.
 - ⇒ L'écran affiche une fenêtre reprenant les propriétés de l'application que vous souhaitez exporter. Toutes les propriétés sont surlignées en vert.
- ▶ Appuyez sur les propriétés que vous ne voulez pas exporter.
 - ⇒ Les propriétés désactivées sont surlignées en blanc.
- ▶ Sélectionnez le bouton **[OK]**.
 - ⇒ La boîte de dialogue se ferme.
 - ⇒ L'application est exportée.

4.14 Création de rapports

Les rapports contiennent les informations suivantes :

- Informations sur la société
- Détails de l'instrument
- Résumé des mesures (pour plusieurs échantillons)
- Détails des mesures
- Résultats de mesure
- Spectre des échantillons

4.14.1 Création d'un rapport sur un seul échantillon

Chemin de navigation





Symboles de la barre de fonctions utilisés dans cette section :



[Rapports]

Génère le rapport à l'écran.

	<i>[Imprimer]</i>	Envoie le rapport à l'imprimante.
	<i>[Enregistrement PDF]</i>	Enregistre le rapport au format PDF.
	<i>[Enregistrement Excel]</i>	Enregistre le rapport au format Excel.

Condition requise :





- Au moins une mesure est disponible dans le menu *Historique*.
- Une imprimante a été configurée sur l'instrument.
- ▶ Accédez au menu *Historique* en suivant les indications de navigation.
- ▶ Accédez à l'une des mesures que vous voulez exporter et appuyez dessus.
 - ⇒ L'écran met la mesure sélectionnée en surbrillance en vert.
- ▶ Appuyez sur la fonction *[Rapports]* dans la barre de fonctions.
 - ⇒ L'écran affiche le rapport au format PDF.
- ▶ Pour imprimer le rapport, appuyez sur le bouton *[Imprimer]*.
 - ⇒ L'écran affiche une boîte de dialogue indiquant la progression de l'impression.
- ▶ Pour exporter le rapport au format PDF, appuyez sur le bouton *[Enregistrement PDF]*.
 - ⇒ L'écran affiche une boîte de dialogue confirmant le succès de l'exportation.
- ▶ Pour exporter le rapport au format Excel, appuyez sur le bouton *[Enregistrement Excel]*.
 - ⇒ L'écran affiche une boîte de dialogue confirmant le succès de l'exportation.

4.14.2 Création d'un rapport sur plusieurs échantillons de la même application

Chemin de navigation

→  → *[Historique]*

Symboles de la barre de fonctions utilisés dans cette section :

	<i>[Rapports]</i>	Génère le rapport à l'écran.
	<i>[Sélection multiple]</i>	Active la sélection multiple de mesures.
	<i>[Imprimer]</i>	Envoie le rapport à l'imprimante.
	<i>[Enregistrement PDF]</i>	Enregistre le rapport au format PDF.
	<i>[Enregistrement Excel]</i>	Enregistre le rapport au format Excel.

Condition requise :

- Le logiciel est en mode Exploitant pour l'affichage et l'exportation des rapports.
- Le logiciel est en mode Administrateur pour l'impression des rapports.
- Au moins deux mesures de la même application sont disponibles dans le menu *Historique*.
- ▶ Accédez au menu *Historique* en suivant les indications de navigation.
- ▶ Accédez à l'une des mesures que vous voulez exporter et appuyez dessus.
 - ⇒ L'écran met la mesure sélectionnée en surbrillance en vert.





- ▶ Appuyez sur le bouton *[Sélection multiple]* de la barre de fonctions.
 - ⇒ La vue des échantillons affiche uniquement les mesures de l'application sélectionnée et le bouton *[Sélection multiple]* est mis en surbrillance en vert.
- ▶ Appuyez sur tous les autres échantillons que vous voulez exporter.
 - ⇒ Tous les échantillons sélectionnés sont mis en surbrillance en vert.
- ▶ Appuyez sur la fonction *[Rapports]* dans la barre de fonctions.
 - ⇒ L'écran affiche le rapport au format PDF.
- ▶ Pour imprimer le rapport, appuyez sur le bouton *[Imprimer]*.
 - ⇒ L'écran affiche une boîte de dialogue indiquant la progression de l'impression.
- ▶ Pour exporter le rapport au format PDF, appuyez sur le bouton *[Enregistrement PDF]*.
 - ⇒ L'écran affiche une boîte de dialogue confirmant le succès de l'exportation.
- ▶ Pour exporter le rapport au format Excel, appuyez sur le bouton *[Enregistrement Excel]*.
 - ⇒ L'écran affiche une boîte de dialogue confirmant le succès de l'exportation.

4.14.3 Création d'un rapport sur tous les échantillons de la même application

Chemin de navigation

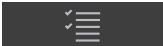
→  → *[Historique]*

Symboles de la barre de fonctions utilisés dans cette section :

	<i>[Rapports]</i>	Génère le rapport à l'écran.
	<i>[Sélection multiple]</i>	Active la sélection multiple de mesures.
	<i>[Tout sélectionner]</i>	Sélectionne toutes les mesures de la liste.
AVIS ! Uniquement si la sélection multiple est activée.		
	<i>[Imprimer]</i>	Envoie le rapport à l'imprimante.
	<i>[Enregistrement PDF]</i>	Enregistre le rapport au format PDF.
	<i>[Enregistrement Excel]</i>	Enregistre le rapport au format Excel.

Condition requise :

- Le logiciel est en mode Exploitant pour l'affichage et l'exportation des rapports.
- Le logiciel est en mode Administrateur pour l'impression des rapports.
- Au moins deux mesures de la même application sont disponibles dans le menu *Historique*.
 - ▶ Accédez au menu *Historique* en suivant les indications de navigation.
 - ▶ Accédez à l'une des mesures que vous voulez exporter et appuyez dessus.
 - ⇒ L'écran met la mesure sélectionnée en surbrillance en vert.
 - ▶ Appuyez sur le bouton *[Sélection multiple]* de la barre de fonctions.
 - ⇒ La vue des échantillons affiche uniquement les mesures de l'application sélectionnée et le bouton *[Sélection multiple]* est mis en surbrillance en vert.

- ▶ Appuyez sur le bouton *[Tout sélectionner]*.
 - ⇒ Tous les échantillons de la même application sont mis en surbrillance en vert.
- ▶ Appuyez sur la fonction *[Rapports]* dans la barre de fonctions.
 - ⇒ L'écran affiche le rapport au format PDF.
- ▶ Pour imprimer le rapport, appuyez sur le bouton *[Imprimer]*.
 - ⇒ L'écran affiche une boîte de dialogue indiquant la progression de l'impression.
- ▶ Pour exporter le rapport au format PDF, appuyez sur le bouton *[Enregistrement PDF]*.
 - ⇒ L'écran affiche une boîte de dialogue confirmant le succès de l'exportation.
- ▶ Pour exporter le rapport au format Excel, appuyez sur le bouton *[Enregistrement Excel]*.
 - ⇒ L'écran affiche une boîte de dialogue confirmant le succès de l'exportation.

4.14.4 Accès aux fichiers de données créés

Chemin de navigation

→  → *[Outils]*

Symboles de la barre de fonctions utilisés dans cette section :

	<i>[Aller à Windows]</i>	La vue change pour afficher la surface Windows®.
---	--------------------------	--

- ▶ Accédez au menu *[Outils]* en suivant les indications de navigation.
- ▶ Appuyez sur le bouton *[Aller à Windows]*.
 - ⇒ L'écran bascule vers le bureau de l'ordinateur intégré.
- ▶ Ouvrez le dossier *NirWiseData* sur le bureau.
- ▶ Accédez aux sous-dossiers *Exportations*, puis *Données*.
- ▶ Recherchez le fichier exporté portant le nom de l'application et la date et l'heure de l'exportation.

4.15 Réalisation d'une mesure



REMARQUE

Code barres/ID d'échantillon/Ordre/Remarque

Le code barres, l'ID d'échantillon, l'ordre et la remarque relatifs à un échantillon peuvent être modifiés à tout moment pendant la mesure.

- ▶ Voir Chapitre «Saisie d'un ID d'échantillon», page 21.
- ▶ Voir Chapitre «Saisie d'un code barres», page 21.
- ▶ Voir Chapitre «Saisie d'une remarque», page 22.
- ▶ Voir Chapitre «Saisie d'un ordre», page 22.
- ▶ Voir Insertion du préfixe d'incrémentation automatique de l'ID d'échantillon.



REMARQUE

Le renvoi de l'échantillon de test à la production peut entraîner une contamination.

- ▶ Ne renvoyez pas d'échantillon de test à la production.



REMARQUE

Porte-échantillons contaminé ou défectueux.

Un porte-échantillons contaminé ou défectueux provoque des erreurs de mesure.

- ▶ N'utilisez pas de porte-échantillons défectueux.
- ▶ Veillez à ce que le porte-échantillons soit propre.



REMARQUE

Résultats de mesure erronés en raison de boîtes de Petri trop remplies.

Le matériau de l'échantillon peut sortir des boîtes de Petri trop remplies. Ce matériau d'échantillon peut entraîner une accumulation de substance sur la fenêtre de mesure et générer des résultats de mesure erronés.

- ▶ Ne remplissez pas excessivement les boîtes de Petri.

4.15.1 Préparation de l'instrument

Temps requis : jusqu'à 30 min.

Condition requise :

- Toutes les opérations de mise en service sont terminées. Consultez Mise en service
- Toutes les opérations de mise en service sont terminées.
- ▶ Appuyez sur l'interrupteur principal de **marche/arrêt**.
 - ⇒ Le système démarre.
 - ⇒ L'écran affiche la barre d'état jaune.
 - ⇒ Une fois la phase de démarrage terminée, la barre d'état passe du jaune au noir.

4.15.2 Lancement des mesures

Chemin de navigation

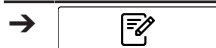

Condition requise :

- L'instrument est préparé. Consultez Chapitre 4.15.1 «Préparation de l'instrument», page 66
- ▶ Accédez au menu [*Application*] par le biais du chemin de navigation.

- ▶ Appuyez sur l'application que vous souhaitez utiliser.
 - ⇒ L'écran surligne l'application en vert.
- ▶ Appuyez sur la fonction [*Sélectionner*] sur la barre de fonctions.
 - ⇒ L'écran passe au menu [*Démarrer*].
- ▶ Conformément aux exigences de l'application, placez l'échantillon dans la zone de présentation des échantillons.
- ▶ Appuyez sur le bouton de contrôle..
 - ⇒ L'instrument effectue la mesure.
 - ⇒ La barre d'état affiche l'état **Mesure en cours**.

4.15.3 Fin des mesures

Condition requise :

- Le bouton de contrôle indique que l'une des mesures est terminée.
- ▶ Le symbole du bouton de contrôle indique la catégorie de spécifications qui correspond à l'échantillon.

Les catégories de spécifications suivantes sont possibles :

Catégories de spécifications	Pour obtenir des explications, consultez Chapitre «Bouton de contrôle», page 20	Pour obtenir des explications, consultez Chapitre 10.1 «Résultats de mesure», page 86
Conforme aux spécifications	x	x
Tolérance	x	x
Limite	x	x

- ▶ Continuez conformément aux spécifications correspondant à l'échantillon.

Conforme aux spécifications	Tolérance	Limite
<ul style="list-style-type: none"> ▶ Appuyez sur la touche [<i>Confirmer</i>] dans la barre de fonctions. ⇒ La mesure est enregistrée. 	<ul style="list-style-type: none"> ▶ Appuyez sur le bouton de contrôle. ▶ Appuyez sur la touche [<i>Confirmer</i>] dans la barre de fonctions. ⇒ La mesure est enregistrée. 	<ul style="list-style-type: none"> ▶ Appuyez sur le bouton de contrôle. ▶ Appuyez sur la touche [<i>Confirmer</i>] dans la barre de fonctions. ⇒ La mesure est enregistrée.

4.15.4 Fermeture du logiciel

Chemin de navigation



- ▶ Naviguez vers le menu [*Démarrer*] en suivant le chemin de navigation.
- ▶ Appuyez sur la touche [*Désactiver*] dans la barre de fonctions.
- ▶ Répondez **YES** à la question de confirmation.
 - ⇒ Le logiciel se ferme.

5 Transport et stockage

5.1 Transport



AVIS

Risque de rupture en cas de transport incorrect

- ▶ S'assurer que l'instrument est totalement démonté.
 - ▶ Emballer correctement tous les composants de l'instrument pour éviter qu'ils ne se cassent. Utiliser l'emballage d'origine dans la mesure du possible.
 - ▶ Éviter les mouvements brusques pendant le transport.
-
- ▶ Après le transport, vérifier que l'instrument et tous les composants en verre ne sont pas endommagés.
 - ▶ Les dommages survenus pendant le transport doivent être signalés au transporteur.
 - ▶ Conserver l'emballage pour tout transport ultérieur.

5.2 Stockage

- ▶ Assurez-vous que les conditions ambiantes sont respectées (voir Chapitre 3.7 «Caractéristiques techniques», page 15).
- ▶ Dans la mesure du possible, stockez dans l'emballage d'origine.
- ▶ Après stockage de l'appareil, contrôlez tous les tuyaux afin de détecter d'éventuels endommagements, et remplacez si nécessaire.

5.3 Levage de l'instrument



AVERTISSEMENT

Danger dû à un transport incorrect

Les conséquences possibles sont des blessures par écrasement, des coupures et des cassures.

- ▶ L'instrument doit être transporté par deux personnes en même temps.
- ▶ Soulever l'instrument aux emplacements indiqués.

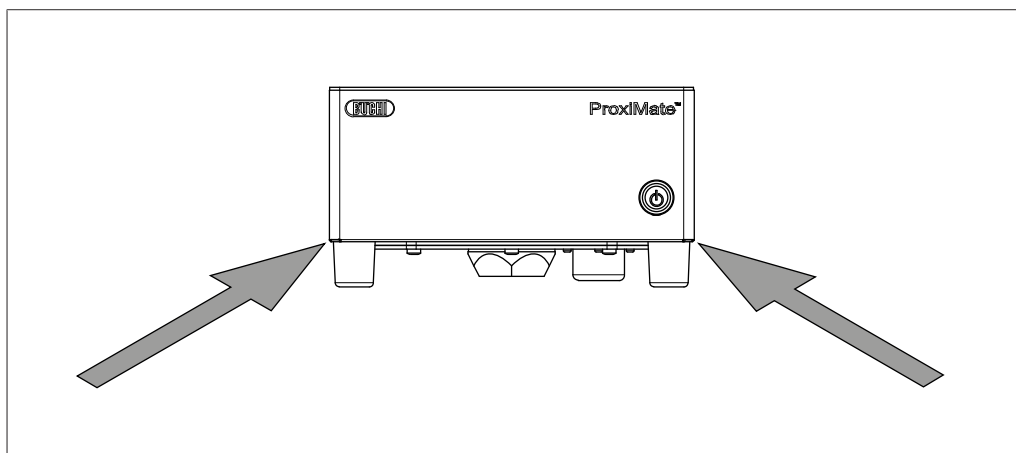

Fig. 11: Levage de l'instrument

- ▶ Soulevez l'instrument – cette opération nécessite que deux personnes lèvent l'instrument aux endroits indiqués au bas de l'instrument.

6 Installation

6.1 Avant installation



AVIS

Endommagement de l'instrument à cause d'une mise en marche prématurée.

Ne pas mettre en marche l'instrument prématurément après le transport au risque de l'endommager.

- ▶ Après le transport, attendre que l'instrument prenne la température ambiante.

6.2 Site d'installation



AVIS

Risque de dommages matériels ou de blessures en cas de chute d'objets.

L'écran externe et l'ordinateur ne doivent pas être placés au-dessus de l'instrument, car ils risquent de tomber.

- ▶ Ne placez aucun objet au-dessus de l'instrument.

Le lieu d'installation doit respecter les exigences suivantes :

- Surface ferme, plane et sans vibrations.
- Espace minimal requis : 260 mm x 433 mm x 142 mm (L x l x H).
- Prenez en compte les dimensions et le poids maximum du produit.
- Ne pas exposer l'instrument à des charges thermiques externes, telles que les rayons directs du soleil.

6.3 Raccordements électriques



AVIS

Risque d'endommagement de l'instrument si des câbles d'alimentation non compatibles sont utilisés.

L'usage de câbles d'alimentation non compatibles peut altérer les performances de l'instrument ou l'endommager.

- ▶ Utilisez uniquement des câbles d'alimentation BUCHI.



AVIS

Le câble d'alimentation sert à déconnecter l'instrument.

- ▶ Un accès facile doit être garanti à tout moment à la fiche secteur.

Condition requise :

- ☑ L'installation électrique doit être conforme aux spécifications de la plaque signalétique.
 - ☑ L'installation électrique doit être équipée d'un dispositif de mise à la terre approprié.
 - ☑ L'installation électrique doit être équipée de fusibles et de dispositifs de sécurité électrique appropriés.
 - ☑ Le site d'installation doit être conforme aux spécifications techniques. Voir Chapitre 3.7 «Caractéristiques techniques», page 15.
- Branchez le câble d'alimentation au connecteur de l'instrument. Voir Chapitre 3.4 «Configuration», page 13.
- Branchez la fiche secteur sur une prise secteur dédiée.

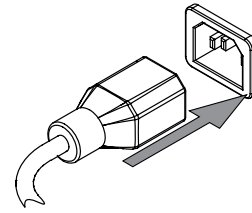

6.4 Paramètres du logiciel

6.4.1 Demande de licence d'un logiciel ou d'une application

Les données suivantes sont nécessaires pour la demande de licence :

- Nom d'article
- N° de l'article (numéro de référence du logiciel ou de l'application)
- Numéro de série (numéro de série de la licence du logiciel/autocollant sur la page de couverture du guide rapide ou numéro de série de l'instrument)
- Nom de la société
- Prénom
- Nom
- Numéro de série
- Pays
- Adresse e-mail

Chemin de navigation

→  → [Demande de licence]

Condition requise :

- ☑ L'instrument est en mode Administrateur.
- Appuyez sur le bouton [Demande de licence].
- ⇒ L'écran affiche une boîte de dialogue contenant le menu Demande de licence.

License Request

Article Name <input style="width: 90%; height: 25px;" type="text"/>	Host ID <input style="width: 90%; height: 25px;" type="text" value="4C52620FA588"/>
Article No. <input style="width: 90%; height: 25px;" type="text"/>	Serial Number <input style="width: 90%; height: 25px;" type="text"/>
Company Name <input style="width: 90%; height: 25px;" type="text"/>	Country <input style="width: 90%; height: 25px;" type="text"/>
First & Last Name <input style="width: 90%; height: 25px;" type="text"/>	E-Mail <input style="width: 90%; height: 25px;" type="text"/>

Create

Cancel

- ▶ Appuyez sur le bouton *[Éditer]*.
 - ⇒ L'écran affiche une boîte de dialogue avec une zone de saisie alphanumérique.
- ▶ Renseignez les informations requises.
- ▶ Appuyez sur *[Créer]* pour enregistrer le fichier de demande de licence.
 - ⇒ L'écran affiche une boîte de dialogue contenant une confirmation et l'emplacement du fichier de demande de licence.
- ▶ Confirmez en appuyant sur *[OK]*.
- ▶ Ouvrez l'emplacement et enregistrez le fichier de demande de licence sur une clé USB ou un support similaire.
- ▶ Envoyez le fichier de demande de licence et une brève explication à registration@buchi.com.
 - ⇒ Vous recevrez un fichier de licence en retour.

6.4.2 Importation de licence

Chemin de navigation

→  → *[Importation de licence]*

Condition requise :

- L'instrument est en mode Administrateur.
- Un fichier de licence valide (numéro de série et date corrects) est disponible.
 - ▶ Appuyez sur le bouton *[Importation de licence]*.
 - ⇒ L'écran affiche une boîte de dialogue contenant les emplacements de dossiers.
 - ▶ Accédez à l'emplacement du fichier de licence à importer.

- ▶ Sélectionnez le fichier de licence et confirmez en cliquant sur **[OK]**.
 - ⇒ L'écran affiche une boîte de dialogue confirmant que le fichier de licence a été importé avec succès.
- ▶ Confirmez en appuyant sur **[OK]**.
 - ⇒ Les licences disponibles sont indiquées dans la section *Informations*.

Avant d'importer les applications correspondantes, le logiciel NIRWise doit être redémarré.

6.4.3 Calibration d'un vecteur de correction des données de base (BCV)

Chemin de navigation

→  → **[Calibration BCV]**

Condition requise :

- L'instrument est en mode Administrateur.
- Une présentation des échantillons est définie.
- L'instrument est stabilisé avec au moins 2 heures de fonctionnement continu.
- ▶ Accédez à l'action **[Calibration BCV]** en suivant le chemin de navigation.
 - ⇒ Le logiciel affiche une boîte de dialogue.

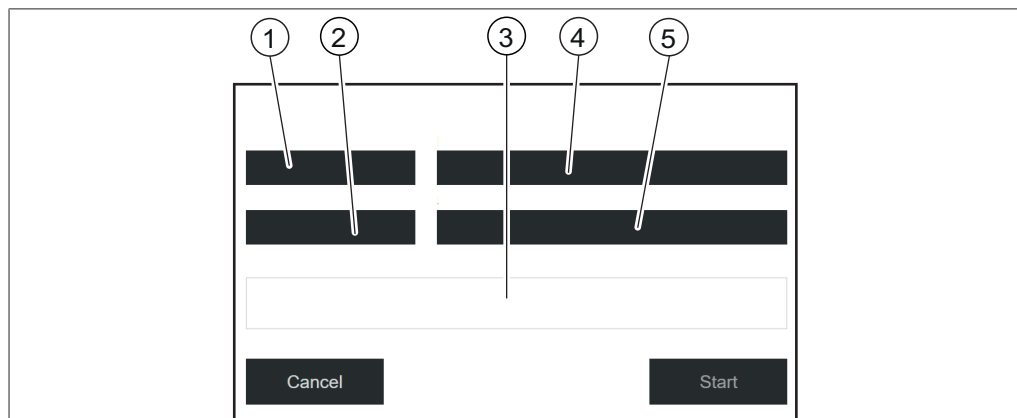

- | | | | |
|---|--|---|-------------------|
| 1 | Visualisation des mesures | 2 | Référence externe |
| 3 | Progression (vue) | 4 | Mode de mesure |
| 5 | ID de la présentation des échantillons | | |

Définition des paramètres de calibration des échantillons solides

- ▶ Appuyez sur **[Visualisation des mesures]**
 - ⇒ L'écran affiche le menu Visualisation des mesures.
- ▶ Sélectionnez **[Haut]** ou **[Bas]** selon la vue à calibrer.
- ▶ Confirmez en appuyant sur **[OK]**.
- ▶ Appuyez sur **[Mode de mesure]**.
 - ⇒ L'écran affiche le menu Mode de mesure.
- ▶ Sélectionnez **[Réflexion diffuse]**.
- ▶ Confirmez en appuyant sur **[OK]**.
- ▶ Appuyez sur **[Référence externe]**.
 - ⇒ L'écran affiche le menu Référence externe.
- ▶ Sélectionnez le numéro correspondant à l'autocollant sur le blanc de référence externe.

- ▶ Confirmez en appuyant sur **[OK]**.
- ▶ Appuyez sur **[Présentation des échantillons]**.
 - ⇒ L'écran affiche le menu Présentation des échantillons.
- ▶ Sélectionnez **[Par défaut]**.
- ▶ Confirmez en appuyant sur **[OK]**.

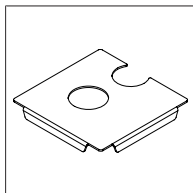

Fig. 12: Plaque de positionnement avec deux ouvertures pour les modes Up View et Down View

Mesure du blanc de référence externe en mode Up View

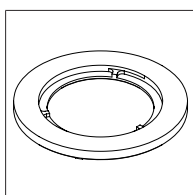

Fig. 13: Bague d'entretoise mince pour le mode Up View

Condition requise :

- Les paramètres ont été correctement définis.
- Le blanc de référence est propre et intact.
- ▶ Placez la plaque de positionnement sur l'instrument.
- ▶ Placez la bague d'entretoise mince pour le mode Up View dans la découpe ronde de la plaque de positionnement au-dessus de la fenêtre Up View.
- ▶ Ouvrez le blanc de référence en dévissant le couvercle.
- ▶ Placez le blanc de référence orienté vers le bas sur la bague d'entretoise mince.
- ▶ Appuyez sur le bouton **[Démarrer]**.
- ▶ Respectez les consignes qui s'affichent à l'écran pendant la calibration.
- ▶ Confirmez les instructions en cliquant sur **[OK]**.
 - ⇒ Le système vous invite à faire pivoter le blanc de référence externe 4 fois.
- ▶ Faites pivoter la référence externe en tournant la bague d'entretoise.
 - ⇒ L'écran affiche une confirmation de la réussite de la calibration.
 - ⇒ La lampe est préchauffée pendant 2 minutes après la calibration BCV.
- ▶ Redémarrez le logiciel NIRWise une fois la calibration BCV effectuée avec succès.
- ▶ Dans le cas d'un instrument à double affichage, répétez la calibration pour le mode Down View.

Définition des paramètres de calibration des échantillons liquides

- ▶ Appuyez sur **[Visualisation des mesures]**.
 - ⇒ L'écran affiche le menu Visualisation des mesures.
- ▶ Sélectionnez **[Haut]** pour la calibration des mesures de liquides.
- ▶ Confirmez en appuyant sur **[OK]**.
- ▶ Appuyez sur **[Mode de mesure]**.
 - ⇒ L'écran affiche le menu Mode de mesure.
- ▶ Sélectionnez **[Transflexion]**.

- ▶ Confirmez en appuyant sur **[OK]**.
- ▶ Appuyez sur **[Référence externe]**.
 - ⇒ L'écran affiche le menu Référence externe.
- ▶ Sélectionnez **[Transflexion]**.
- ▶ Confirmez en appuyant sur **[OK]**.
- ▶ Appuyez sur **[Présentation des échantillons]**.
 - ⇒ L'écran affiche le menu Présentation des échantillons.
- ▶ Sélectionnez la présentation des échantillons que vous avez créée pour l'application dans le menu Application.
- ▶ Si la liste n'affiche que l'option **[Par défaut]**, sélectionnez **[Nouveau]** et saisissez un nom.
 - ⇒ Un nouvel ID de présentation des échantillons est créé. Cette opération ne doit être effectuée qu'une seule fois.
- ▶ Sélectionnez votre nouvel ID de présentation des échantillons. Assurez-vous que cet ID de présentation des échantillons est également utilisé dans les paramètres de l'application.

Mesure de la couverture de transfectance en mode Up View

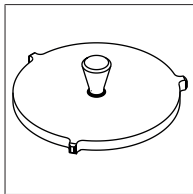

Fig. 14: Couverture de transfectance pour la mesure des liquides en mode Up View

Condition requise :

- Les paramètres ont été correctement définis.
- La couverture de transfectance est propre et intacte.
- La coupelle d'échantillon est propre et sans rayures.
- ▶ Placez une coupelle d'échantillon vide sur la position de mesure Up View.
- ▶ Placez la couverture de transfectance dans la coupelle d'échantillon vide.
- ▶ Appuyez sur le bouton **[Démarrer]**.
- ▶ Respectez les consignes qui s'affichent à l'écran pendant la calibration.
- ▶ Confirmez les instructions en cliquant sur **[OK]**.
 - ⇒ Le système vous invite à faire pivoter la référence externe 4 fois.
- ▶ Faites pivoter la couverture de transfectance.
 - ⇒ L'écran affiche une confirmation de la réussite de la calibration.
 - ⇒ La lampe est préchauffée pendant 2 minutes après la calibration BCV.
- ▶ Redémarrez le logiciel NIRWise une fois la calibration BCV effectuée avec succès.

6.4.4 Importation de données de référence normalisées



REMARQUE

L'emplacement du dossier de destination est fixe. Consultez Chapitre 10.2 «Explication des types de fichiers et emplacement des dossiers», page 86.

Chemin de navigation

→  → [*Importation des données de référence externes*]

Condition requise :

- Le fichier des données de référence est enregistré sur l'instrument.
- ▶ Accédez à l'action [*Importation des données de référence externes*] par le biais du chemin de navigation.
 - ⇒ L'écran affiche la fenêtre de dialogue *Importation des données de référence externes*.
- ▶ Appuyez sur le bouton à côté du fichier du champ de saisie.
 - ⇒ L'écran affiche une fenêtre de dialogue reprenant les données de référence sélectionnables.
- ▶ Sélectionnez le fichier d'importation.
- ▶ Sélectionnez le bouton [*OK*].
 - ⇒ La boîte de dialogue se ferme.
- ▶ Appuyez sur le bouton [*Importer*].
 - ⇒ La référence externe est importée.

6.4.5 Modification de la langue du logiciel

Chemin de navigation

→  → [*Général*]

Condition requise :

- L'instrument est en mode Administrateur. Voir Chapitre 4.5 «Connexion en mode Administrateur», page 29
- ▶ Accédez à l'affichage *Général* en suivant le chemin de navigation.
- ▶ Appuyez sur la fonction [*Éditer*] sur la barre de fonctions.
- ▶ Appuyez sur l'action [*Langue sélectionnée*].
 - ⇒ Le panneau de contrôle affiche une boîte de dialogue reprenant les langues sélectionnables.
- ▶ Sélectionnez une langue.
- ▶ Sélectionnez le bouton [*OK*].
 - ⇒ La boîte de dialogue se ferme.
 - ⇒ Le panneau de contrôle affiche une fenêtre de dialogue.
- ▶ Appuyez sur le bouton [*OK*] pour confirmer la fenêtre de dialogue.
- ▶ Redémarrez le logiciel.

7 Nettoyage et entretien



REMARQUE

- ▶ Il n'est possible d'effectuer que les opérations d'entretien et de nettoyage décrites dans cette section.
- ▶ N'effectuez aucune opération d'entretien et de nettoyage impliquant l'ouverture du boîtier.
- ▶ N'utilisez que des pièces de rechange BUCHI d'origine afin d'assurer un fonctionnement correct et de préserver la garantie.
- ▶ Effectuez les opérations d'entretien et de nettoyage décrites dans cette section pour prolonger la durée de vie de l'instrument.

7.1 Opérations de maintenance régulières



REMARQUE

Si des procédures de nettoyage particulières s'avèrent nécessaires, contactez le service à la clientèle BUCHI.

www.buchi.com/contact

Composant	Action	Fréquence
Récipient d'échantillon	<ul style="list-style-type: none"> ▶ Essuyez les récipients d'échantillon à l'aide d'un chiffon humide. ▶ En cas de fortes salissures, <ul style="list-style-type: none"> • utilisez un détergent doux • rincez à l'eau claire • essuyez à l'aide d'un chiffon non pelucheux 	Quotidiennement
Vitre Up View	<ul style="list-style-type: none"> ▶ Essuyez la vitre à l'aide d'un chiffon humide. ▶ En cas de fortes salissures, utilisez de l'éthanol ou un détergent doux. 	Quotidiennement
Présentation des échantillons	<ul style="list-style-type: none"> ▶ Essuyez la zone de présentation des échantillons à l'aide d'un chiffon humide. ▶ En cas de fortes salissures, utilisez de l'éthanol ou un détergent doux. 	Quotidiennement
Données	▶ Sauvegardez les données. Voir Chapitre 7.4 «Réalisation d'une sauvegarde des données», page 82	Toutes les semaines
Boîtier	<ul style="list-style-type: none"> ▶ Essuyez le boîtier avec un chiffon humide. ▶ En cas de fortes salissures, utilisez de l'éthanol ou un détergent doux. 	Toutes les semaines
Ailettes de refroidissement	▶ Retirez la poussière et les corps étrangers des ailettes de refroidissement en utilisant de l'air comprimé ou un aspirateur.	Toutes les semaines
Mesures	▶ Effectuez un test Vecteur de correction des données de base (BCV). Voir Chapitre 7.3.1 «Réalisation d'un test Vecteur de correction des données de base», page 81	Toutes les semaines

Composant	Action	Fréquence
Glissières du porte-échantillons	► Vérifiez que les glissières du porte-échantillons ne présentent pas une usure excessive.	Tous les mois
Instrument	► Effectuez un test système avancé. Voir Chapitre 7.3.3 «Réalisation d'un test système avancé», page 82	Tous les mois
Cartouche d'agent desséchant	► Vérifiez le fonctionnement de la cartouche d'agent desséchant. Vérification de la cartouche d'agent desséchant ► Si nécessaire, changez la cartouche d'agent desséchant. Voir Remplacement de la cartouche d'agent desséchant	Annuellement
Instrument	► Effectuez un test système exhaustif. Voir Chapitre 7.3.2 «Réalisation d'un test système exhaustif», page 81	Annuellement

7.2 Remplacement des lampes



AVIS

Risque de lampe cassée

Le fait de toucher l'ampoule ou le réflecteur avec les mains peut endommager la lampe.

- Ne touchez pas l'ampoule avec les doigts.

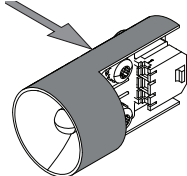

- Saisissez la lampe aux endroits indiqués.

7.2.1 Remplacement de la lampe Up View

- Débranchez l'alimentation de l'instrument.
- Attendez 15 minutes que la lampe refroidisse.
- Tournez la lampe.
- Veillez à ce que l'instrument ne bascule pas pendant la procédure de remplacement de la lampe.

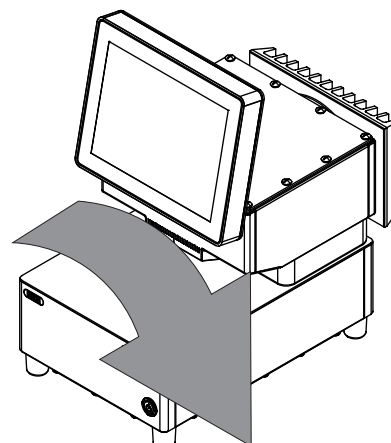

- ▶ Ouvrez le cache sur le dessous de l'instrument.

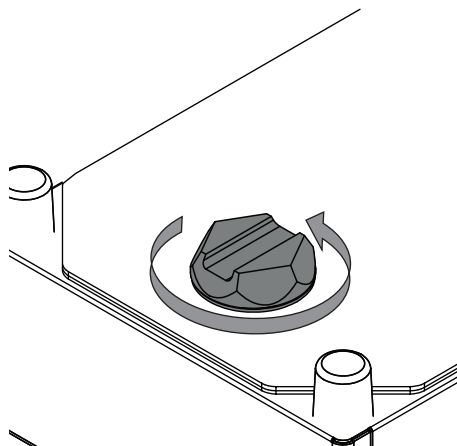

- ▶ Retirez le joint et le cache.

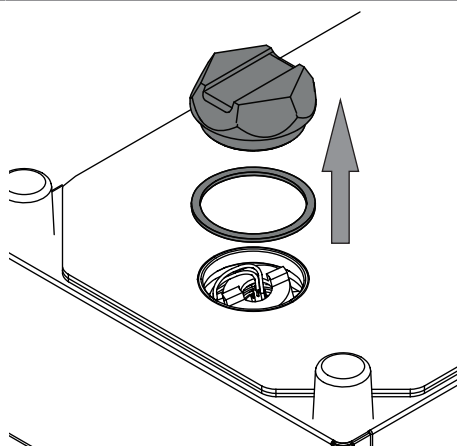

- ▶ Appuyez sur la bague.
- ▶ Tournez la bague de 1/4 de tour dans le sens antihoraire.

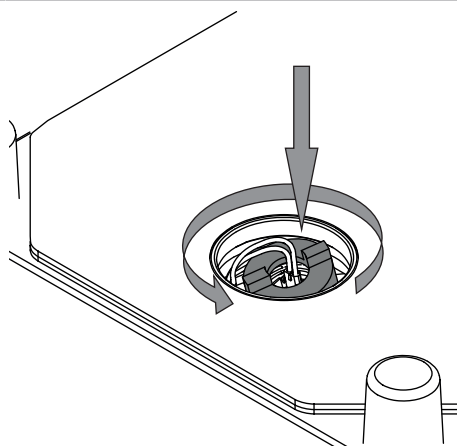

- ▶ Retirez la lampe défectueuse du socle.

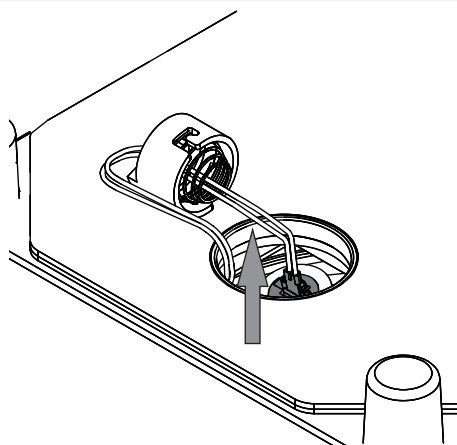

- ▶ Débranchez la lampe défectueuse.

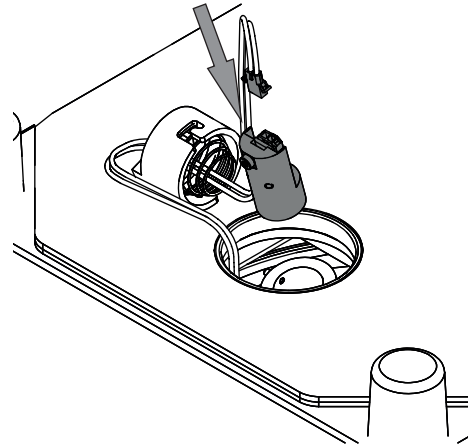

- ▶ Branchez la nouvelle lampe.

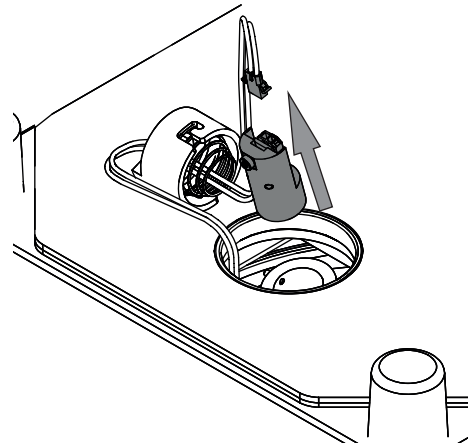

- ▶ Placez la lampe de remplacement branchée dans le socle.
- ▶ Veillez à ce que la vis indiquée se trouve dans la rainure du socle de la lampe.

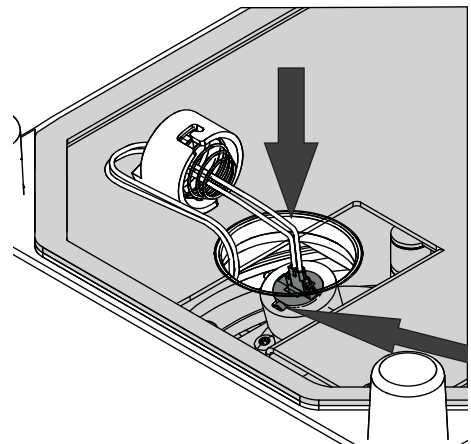

- ▶ Placez la bague et le ressort sur le socle.

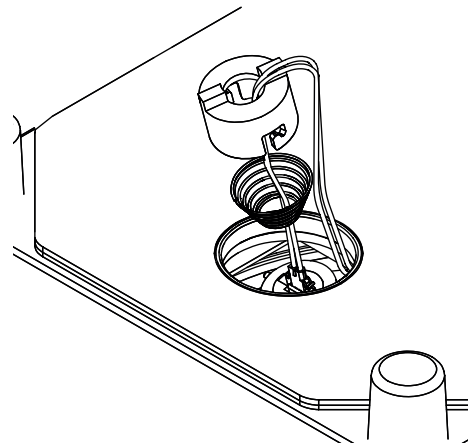

- ▶ Appuyez sur la bague.
- ▶ Tournez la bague de 1/4 de tour dans le sens horaire.

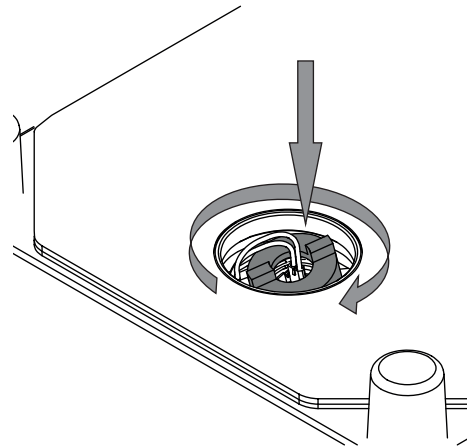

- ▶ Placez le joint et le cache sur l'instrument.

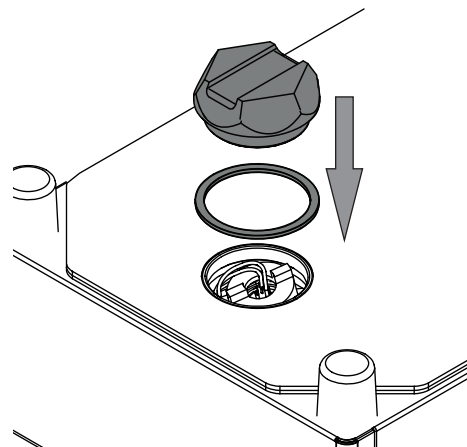

- ▶ Fixez le cache à l'aide de l'outil fourni.

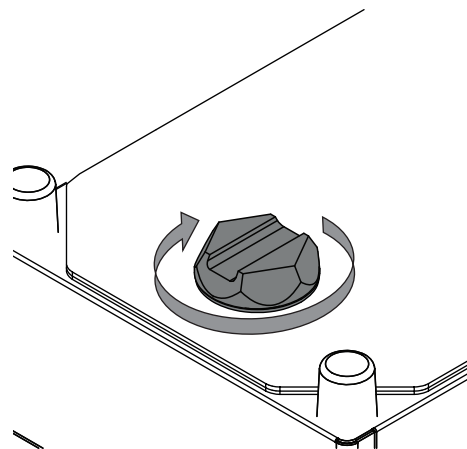

- ▶ Remplacez la cartouche d'agent desséchant. Consultez Remplacement de la cartouche d'agent desséchant
- ▶ Confirmez le remplacement de la lampe. Consultez Confirmation du remplacement de la lampe
- ▶ Effectuez une calibration du vecteur de correction des données de base. Consultez Calibration d'un vecteur de correction des données de base (BCV)

7.2.2 Confirmation du remplacement de la lampe

Chemin de navigation

→  → [Confirmer le remplacement de lampe]

Condition requise :

- La lampe a été remplacée.
- L'instrument est en mode Administrateur. Voir Chapitre 4.5 «Connexion en mode Administrateur», page 29
- ▶ Appuyez sur l'interrupteur principal de **marche/arrêt**.
 - ⇒ Le système démarre.
 - ⇒ L'écran affiche la barre d'état jaune.
 - ⇒ Une fois la phase de démarrage terminée, l'écran surligne la barre d'état en noir.
- ▶ Accédez à l'action [Confirmer le remplacement de lampe] en suivant le chemin de navigation.
- ▶ Confirmez la question sécurisée en appuyant sur **OK**.

7.3 Réalisation des tests système

7.3.1 Réalisation d'un test Vecteur de correction des données de base

Chemin de navigation

→  → [Test BCV]

Condition requise :

- L'instrument est en mode Administrateur. Voir Chapitre 4.5 «Connexion en mode Administrateur», page 29
- ▶ Accédez à l'action [Test BCV] en suivant le chemin de navigation.
 - ⇒ L'écran affiche la fenêtre de dialogue *Test BCV*.
- ▶ Sélectionnez le nom de la présentation d'échantillons que vous souhaitez tester.
- ▶ Appuyez sur le bouton [Démarrer].
- ▶ Respectez les consignes qui s'affichent à l'écran pendant le test.
- ▶ Confirmez les instructions en appuyant sur le bouton [OK].
- ▶ Une fois le test terminé, le logiciel enregistre les résultats dans un rapport.
 - ⇒ L'écran indique que les tests de correction des données de base sont terminés.

7.3.2 Réalisation d'un test système exhaustif

Chemin de navigation

→  → [Test système étendu]

Condition requise :

- L'instrument est en mode Administrateur. Voir Chapitre 4.5 «Connexion en mode Administrateur», page 29
- Les données de références externes pour tous les standards sont chargées.
- Le kit des standards des tests de performance est disponible.
- ▶ Accédez à l'action [Test système étendu] par le biais du chemin de navigation.
 - ⇒ L'écran affiche la fenêtre *Test système étendu*.

- ▶ Cochez la case *[Test système exhaustif]*.
 - ▶ Appuyez sur le bouton *[Démarrer]*.
 - ▶ Respectez les consignes qui s'affichent à l'écran pendant le test.
 - ▶ Confirmez les instructions en appuyant sur le bouton *[OK]*.
 - ▶ Une fois le test terminé, l'instrument enregistre les résultats dans un rapport.
- ⇒ L'écran indique que les tests système exhaustifs sont terminés.

7.3.3 Réalisation d'un test système avancé

Chemin de navigation

→  → *[Test système étendu]*

Condition requise :

- L'instrument est en mode Administrateur. Voir Chapitre 4.5 «Connexion en mode Administrateur», page 29
 - ▶ Accédez à l'action *[Test système étendu]* par le biais du chemin de navigation.
- ⇒ L'écran affiche la fenêtre *Test système étendu*.
- ▶ Cochez la case *[Test système avancé]*.
 - ▶ Appuyez sur le bouton *[Démarrer]*.
- ⇒ L'instrument lance le test.
- ▶ Une fois le test terminé, l'instrument enregistre les résultats dans un rapport.
- ⇒ L'écran indique que les tests système avancés sont terminés.

7.4 Réalisation d'une sauvegarde des données



REMARQUE

L'emplacement du dossier de destination est fixe. Consultez Chapitre 10.2 «Explication des types de fichiers et emplacement des dossiers», page 86.

Chemin de navigation

→  → *[Sauvegarde des données NIRWise]*

Condition requise :

- L'instrument est en mode Administrateur. Voir Chapitre 4.5 «Connexion en mode Administrateur», page 29
 - ▶ Accédez à l'action *[Sauvegarde des données NIRWise]* en suivant le chemin de navigation.
- ⇒ L'écran affiche une fenêtre reprenant les valeurs qui peuvent être enregistrées.
- ▶ Sélectionnez les valeurs selon vos besoins.
 - ▶ Appuyez sur le bouton *[Démarrer]*.
- ⇒ Le logiciel crée un fichier .Zip avec les données sélectionnées.
- ▶ Enregistrez les données sur un périphérique de sauvegarde externe.

8 Dépannage

8.1 Dépannage

Problème	Cause possible	Action
Le porte-échantillons ne tourne pas correctement	La zone de présentation des échantillons est sale	<ul style="list-style-type: none"> ▶ Essuyez la zone de présentation des échantillons à l'aide d'un détergent doux. ▶ Rincez la zone de présentation des échantillons à l'eau claire. ▶ Séchez la zone de présentation des échantillons à l'aide d'un chiffon non pelucheux.
Résultats inexacts	Rayons directs du soleil	▶ Veillez à ce que l'instrument ne soit pas exposé directement aux rayons du soleil.
	Récipient de l'échantillon mal placé dans le porte-échantillons	▶ Vérifiez que le récipient de l'échantillon est bien placé dans le porte-échantillons.
	Récipient de l'échantillon vide	▶ Remplissez le récipient de l'échantillon avant la mesure.

8.2 Messages d'erreur

Code d'erreur	Message d'erreur	Solution
1000	Erreur non spécifiée.	<ul style="list-style-type: none"> ▶ Redémarrez l'instrument. ▶ Contacter le service clientèle de BUCHI.
1001	La communication avec l'instrument n'a pas pu être établie. Le port série configuré est {0}.	<ul style="list-style-type: none"> ▶ Redémarrez l'instrument. ▶ Contacter le service clientèle de BUCHI.
1003	Les données d'instrument ne sont pas disponibles ou sont non valides. Vérifiez si le numéro de série et les options d'instrument sont définis.	<ul style="list-style-type: none"> ▶ Redémarrez l'instrument. ▶ Contacter le service clientèle de BUCHI.
1004	La valeur max. de la référence foncée ({1} cnt) de la vue "{0}" est hors de la plage attendue ({2}..{3} cnt).	▶ Contacter le service clientèle de BUCHI.
1005	Défaillance de la lampe	▶ Remplacez la lampe. Voir Chapitre 7.2 «Remplacement des lampes», page 77.
1006	La référence interne "{0}" ne se déplace éventuellement pas correctement.	▶ Contacter le service clientèle de BUCHI.

Code d'erreur	Message d'erreur	Solution
1007	La température système actuelle ({0} °C) est hors de la plage attendue ({1}..{2} °C).	► Déplacez l'instrument dans un endroit où la température ambiante répond aux spécifications.
1008	Échec de l'ajustage du niveau IWR pour la vue "{0}" (NirTargetSaturation = {1}, NirTargetExposureTime = {2} µs).	► Vérifiez le fonctionnement de la lampe. ► Contacter le service clientèle de BUCHI.
1009	La température Peltier ({0} °C) est hors de la plage attendue ({1}..{2} °C).	► Contacter le service clientèle de BUCHI.
1010	L'instrument n'a pas répondu dans le délai imparti de {0} ms pour la commande "{1}".	► Redémarrez l'instrument. ► Contacter le service clientèle de BUCHI.
1011	Le signal du spectre blanc de référence interne est non valide. Pour plus de détails, se reporter aux fichiers journaux.	► Redémarrez l'instrument. ► Contacter le service clientèle de BUCHI.
1500	Une erreur inconnue est survenue lors de la création du rapport "{0}" : {1}	► Redémarrez l'instrument. ► Relancez la création d'un rapport. ► Contacter le service clientèle de BUCHI.
1501	Une erreur inconnue est survenue lors de l'exportation du rapport "{0}" : {1}	► Redémarrez l'instrument. ► Relancez l'exportation d'un rapport. ► Contacter le service clientèle de BUCHI.
2500	Échec de création de la sauvegarde des données NIRWise. Erreur : "{0}".	► Redémarrez l'instrument. ► Relancez la sauvegarde des données. ► Contacter le service clientèle de BUCHI.
2502	Une erreur critique est survenue pendant l'exécution du test. L'exécution du test a été annulée. Pour plus de détails, se reporter au fichier journal.	► Redémarrez l'instrument. ► Relancez le test. ► Contacter le service clientèle de BUCHI.

9 Retrait du service et mise au rebut

9.1 Mise hors service

- ▶ Mettez l'instrument sur Arrêt et débranchez-le de l'alimentation électrique principale.
- ▶ Débranchez tous les câbles de l'équipement.

9.2 Mise au rebut

L'opérateur est chargé d'éliminer correctement l'instrument.

- ▶ Lors de la mise au rebut de l'équipement, respecter les réglementations locales et les exigences légales relatives à l'élimination des déchets.
- ▶ Lors de la mise au rebut, respecter les réglementations relatives à la mise au rebut des matériaux usagés. Pour le matériel utilisé, voir Chapitre 3.7 «Caractéristiques techniques», page 15 ou l'étiquetage du matériel sur les pièces.

9.3 Renvoi de l'instrument





Avant de renvoyer l'instrument, contactez le service après-vente de BÜCHI Labortechnik AG.

<https://www.buchi.com/support/contact>

10 Annexe

10.1 Résultats de mesure

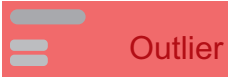
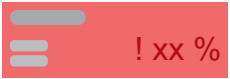
Après une mesure, les résultats de mesure s'affichent dans le menu *Démarrer*.

Résultat de mesure	Explication
	<ul style="list-style-type: none"> L'échantillon testé rentre dans les spécifications.
	<ul style="list-style-type: none"> Le modèle de calibration est manquant.
	<ul style="list-style-type: none"> Valeur de Mahalanobis non conforme.
	<ul style="list-style-type: none"> La valeur prédite est en dehors de la gamme de calibration.
	<ul style="list-style-type: none"> La valeur prédite est en dehors de la limite définie.
	<ul style="list-style-type: none"> La valeur prédite est en dehors de la tolérance.

10.2 Explication des types de fichiers et emplacement des dossiers



REMARQUE

Dossiers masqués

Par défaut, les emplacements de dossier suivants sont masqués.

- ▶ Démarrez le logiciel [*Windows Explorer*].
- ▶ Accédez aux options de dossier par le biais du chemin de navigation suivant :
Visualiser → Options de dossier → Visualiser
- ▶ Activez la fonction [*Afficher les fichiers, dossiers et lecteurs masqués*].

Explication	Type	Dossier
Fichiers de calibration	.cal	C: \ProgramData\BUCHI\NIRWise\Calibrations
Fichiers de données pour la calibration	.tsv	C: \ProgramData\BUCHI\NIRWise\Calibrations\Data
Fichiers de données propres à l'instrument pour la calibration	.tsv	C: \ProgramData\BUCHI\NIRWise\Calibrations\Local
Fichiers exportés manuellement avec différents contenus	divers	C: \ProgramData\BUCHI\NIRWise\Export\Data
Fichiers système LIMS	.xml .csv	C: \ProgramData\BUCHI\NIRWise\Export\LIMS

Explication	Type	Dossier
Fichier de demande de licence	.xml	C: \ProgramData\BUCHI\NIRWise\Export\LicenseRequests
Références externes	.brf	C: \ProgramData\BUCHI\NIRWise\References
Rapports de mesure	.xls/.pdf	C: \ProgramData\BUCHI\NIRWise\Reports
Rapports des tests système	.pdf	C: \ProgramData\BUCHI\NIRWise\Reports\SystemTests
Modèles de rapport de mesure	.xls	C: \ProgramData\BUCHI\NIRWise\Templates
Licences	.xml	C: \ProgramData\BUCHI\LicenseManager\License
Fichiers d'historique pour NIRWise Plus	divers	C: \ProgramData\BUCHI\NIRWise\Calibrations\Local\History
Rapport de dernière calibration	.rtf	C: \ProgramData\BUCHI\NIRWise\Calibrations
Fichier de projet NIRWise Plus contenant tous les fichiers .tsv et les paramètres de calibration	.prj	C: \ProgramData\BUCHI\NIRWise\Calibrations

10.3 Règles de saisie d'une formule

Convention de dénomination des variables

- Caractères ASCII uniquement
- Tirets bas entre les mots
- Aucun chiffre à la fin d'un nom
- Aucun mot-clé C#
- Aucune fonction mathématique

Conventions de calcul

		Symbole
Exploitants	Addition	+
	Soustraction	-
	Multiplication	*
	Division	/

		Symbole
Fonctions mathématiques	Logarithme de x	Log(x)
	Logarithme de x à une base spécifiée	Log(x,base)
	Logarithme de base 10 de x	Log10(x)
	X élevé à la puissance spécifiée	Pow(x,power)
	Racine carrée de x	Sqrt(x)
	Sinus de x	Sin(x)
	Cosinus de x	Cos(x)
	Valeur absolue d'un nombre x réel en double précision	Abs(x)
	Arrondi de la valeur x réelle en double précision à la valeur entière la plus proche	Round(x)
	Arrondi de la valeur x réelle en double précision à un nombre spécifié de positions décimales	Round(x,decimal)

10.4 Pièces de rechange et accessoires





Utilisez uniquement des consommables et des pièces détachées d'origine BUCHI pour garantir la bonne performance du système, la fiabilité et la sécurité.





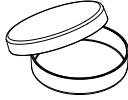

REMARQUE

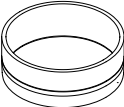
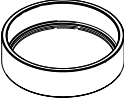
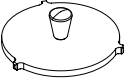

Toute modification des pièces détachées ou des composants nécessite l'autorisation écrite préalable de BUCHI.

10.4.1 Accessoires

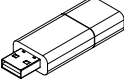
	Réf. article	Schéma
Blanc de référence externe	11067547	
Entretoise du blanc de référence en mode Up View	11067377	
Plaque de positionnement du banc de référence	11067391	
Boîtes de Petri en verre, 10 unités (Up View) Non compatibles avec la couverture de transfectance	11072073	
Grand porte-échantillons	11067691	

	Réf. article	Schéma
Coupelle d'échantillon haute performance	11067399	
Coupelle robuste	11055058	
Couverture de transfectance 0,3 mm Non compatible avec la coupelle robuste	041636	
Couverture de transfectance 2,0 mm Pour la mesure de l'huile de palme brute. Non compatible avec la coupelle robuste.	11067919	
Couverture de transfectance pour coupelle robuste	11055998	
Kit des standards des tests de performance (7 unités)	11067545	
Recertification du kit des standards des tests de performance	11070905	
NIRWise PLUS Chemometrics Suite	11068025	

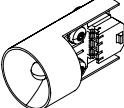
10.4.2 Pièces de rechange

	Réf. article	Schéma
Lampe de rechange	11065441	
Fenêtre de rechange HPSC	046246	



11594743 | A fr

Nous sommes représentés par plus de 100 distributeurs dans le monde.
Pour trouver votre revendeur le plus proche, rendez-vous sur :

www.buchi.com

Quality in your hands
